



Statens vegvesen



# Regelverket for spesialtransport

Forskrift om bruk av kjøretøy kapittel 5 m.m.

Elin Elisabeth Norby, Vegdirektoratet  
Arne Larsen Island, Vegdirektoratet  
Morten Skaugen, Region øst  
Dag Rusten, Region øst



# Oversikt

- Generelt om vektor og dimensjoner, lastlengder og veglister
- Transport av 2 husmoduler, 2 båter og kjøretøy uten dispensasjon (§ 5-6)
- Transporter som er tillatt uten dispensasjon (§ 5-7)
- Litt generelt om dispensasjon
- Dispensasjon uten tidsbegrensning (§ 5-8)
- Dispensasjon med tidsbegrensning (§ 5-9)
- Dispensasjon med tidsbegrensning til særlige transporter (§ 5-10)
- Ytterligere krav til lange og brede transporter (§ 5-11, 5-12 og 3-4)
- Litt om vinterdekk



## Alminnelige bestemmelser

### Utgangspunktet

- Hovedregelen i § 5-3:  
Kjøretøy og vogntog må ikke brukes på offentlig veg med større vekter eller dimensjoner enn det som er tillatt for vegen. Hvis ikke må det være gitt dispensasjon.
  - «Det som er tillatt for vegen» – bestemmelsene i § 5-4
    - Nr. 1 tillatte aksellaster i hver bruksklasse
    - Nr. 2 Tillatt totalvekt for enkeltkjøretøy i hver bruksklasse
    - Nr. 3 Tillatt totalvekt for vogntog i hver bruksklasse
    - Nr. 4 Tillatt vogntog- og kjøretøylengde på 19,50-, 15- og 12,40 veg
      - Sporingskrav for kjøretøy og vogntog
      - Tillatte lastlengder på vogntog
    - Nr. 5 Tillatt kjøretøybredde
- ... og tillatte vekter og dimensjoner for den enkelte vegstrekning i henhold til gjeldende vegliste.



## Alminnelige bestemmelser

# Tillatte kjøretøy- og vogntoglengder

- § 5-4 nr. 4 tillatte kjøretøy- og vogntoglengder

	Tillatt lengde i meter		
	19,50-veg	15-veg	12,40-veg
Motorvogn unntatt buss	12,00	12,00	12,00
Tilhenger, unntatt semitrailer og slepvogn i tømmervogntog	12,00	12,00	12,00
Motorvogn med slepvogn eller påhengsvogn	19,50	15,00	12,40
Motorvogn med semitrailer	17,50	15,00	12,40

## Alminnelige bestemmelser

# Tillatt lastlengde – semitrailer

- § 5-4 nr. 4 tillatte lastlengder – semitrailer
  - Avstanden målt mellom senter king-pin og semitrailerens bakerste punkt målt langs senterlinjen skal ikke overstige 12,00 meter.
  - Den horisontalt målte avstand mellom senter king-pin og et vilkårlig punkt på semitrailerens forende må ikke overstige 2,04 meter

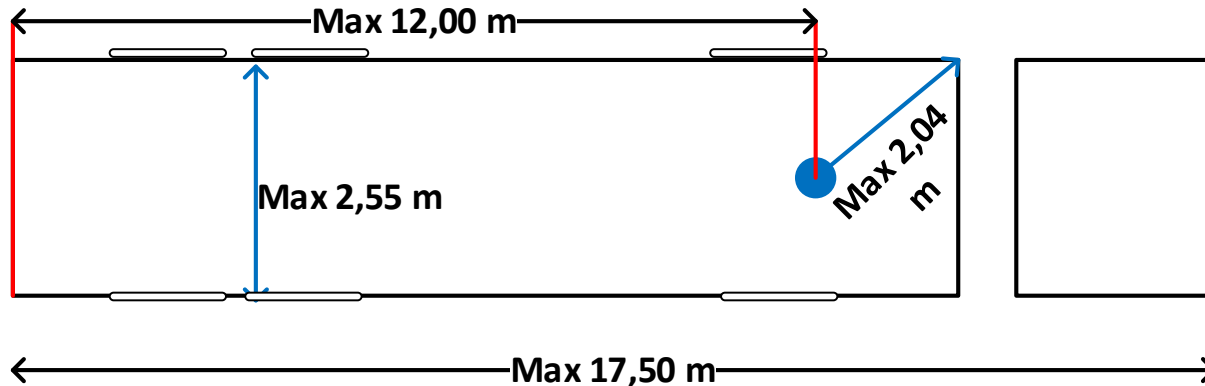

## Alminnelige bestemmelser

### Tillatt lastlengde – lastebil med slep- eller påhengsvogn

- Avstanden målt parallelt med vogntogets lengdeakse fra lastbærerens forreste utvendige punkt bak fører-huset til tilhengerens bakerste utvendige punkt minus avstanden mellom motorvognens bakerste punkt til tilhengerens forreste punkt skal ikke overstige 15,65 meter
- Avstanden målt parallelt med vogntogets lengdeakse, fra lastbærerens forreste utvendige punkt bak førerhuset til tilhengerens bakerste utvendige punkt ikke overstige 17,15 meter

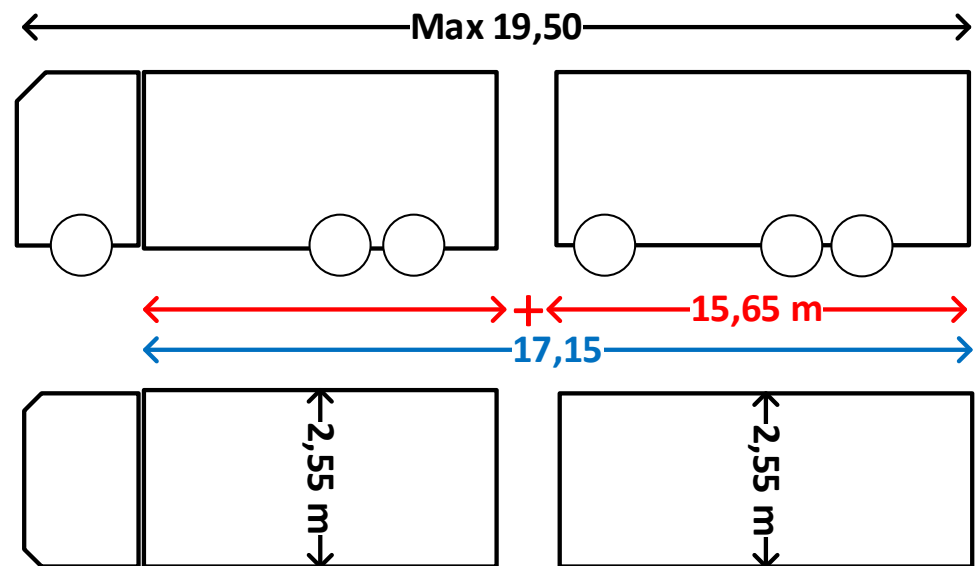



## Vegnett for spesialtransport

# Veggruppene

- Tre veggrupper:
  - Veggruppe A: Veger som er egnet for spesialtransport og som har bruer med flere kjørefelt, nyere bruer med ett kjørefelt og veger som ikke har bruer
  - Veggruppe B: Veger som er egnet for spesialtransport og som har bruer med ett kjørefelt som ikke er i veggruppe A
  - Veggruppe IKKE: Veger som på grunn av kurvatur, fremkommelighet eller forhold knyttet til bruens bæreevne ikke egner seg for spesialtransport, hvor det må søkes dispensasjon i hvert enkelt tilfelle
- Veggruppene avgjør
  - om det er tillatt å utføre spesialtransport uten dispensasjon og med dispensasjon uten tidsbegrensning (veggruppe A og B) eller om alle transporter må ha dispensasjon med tidsbegrensning
  - samt hvilke vektorer det kan gis dispensasjon for



# Vegnett for spesialtransport

## Vegliste riksveg



### Telemark

Riks-veg Nr		Bruks-klasse	Veg-gruppe	Generelt tillatt vogntog-lengde meter
E18	Vestfold gr. – Aust-Agder gr.	Bk10	A	19,50
E134	Buskerud gr.– øst for Vågslidtunnelen	Bk10	A	19,50
E134	øst for Vågslidtunnelen - Hordaland gr.	Bk10	IKKE	19,50
E134	Omkjøringsveg/turistveg over Vågslidtunnelen	Bk6	IKKE	12,40
9	Aust-Agder gr. – Tallaksbru (x E134)	Bk10	A	19,50
36	Skjelsvik (x fv. 354) – Seljord (x E134)	Bk10	A	19,50
41	Aust-Agder gr. – Brunkeberg (x E134) unntatt	Bk10	A	19,50
41	Arm Karlsrud-Sundet (Sundkil bru)	Bk10	IKKE	19,50
354	x E18 Rugtvedt – Tangenv. (Breviksterminalen) – x E18 Heistad	Bk10	A	19,50





## Vegnett for spesialtransport

## Vegliste fylkes- og kommunale veger

## Sogn og Fjordane fylke

## Primære fylkesvegar (tidligere riksvegar)

"Tømmer" vd kun for 7-  
spesialvognsprot av tø

Veg	Vegstrekning	Veglengde	Brukskla: Sommar	Veggruppe	Tillate vogn: Generelt	Maks to: Generelt
FV 13	Dragsvik - Vik - Moskog x E39	83,515	Bk10	Ikkje	19.50	50
FV 50	Buskerud gr. - Aurland x E16 (Nyheim)	42,363	Bk10	Ikkje	19.50	50
FV 53	Oppland gr. / Tynosen - Øvre Årdal aust x fv. 301	23,523	Bk10	Ikkje	19.50	50
FV 53	Øvre Årdal aust X Fv. 301 - Sandnes X Rv. 5 (Fos	34,806	Bk10	A	19.50	50
FV 55	Oppland gr. / Sognefjell - Gaupne x kv. Statkraft	54,942	Bk10	Ikkje	19.50	50
FV 55	Gaupne x kv. Statkraft - Sogndal x rv. 5	28,091	Bk10	A	19.50	50
FV 55	Dragsvik x fv. 13 - Vadheim x E39	76,696	Bk10	Ikkje	19.50	50



## Forskrift om bruk av kjøretøy § 5–6

Særlige bestemmelser om transport av  
2 husmoduler, 2 båter og kjøretøy uten  
dispensasjon



## Transport av 2 husmoduler, 2 båter og biler

### § 5–6 Særlige bestemmelser om transport av 2 husmoduler, 2 båter og biler

- Transport uten dispensasjon på veger med tillatt vogntoglengde 19,50 meter som ikke er i veggruppe IKKE

Gods- og vogntogtype	Lengde m	Bredde m
To husmoduler på vogntog bestående av motorvogn N2 eller N3 og slep- eller påhengsvogn O3 eller O4	22,00	3,25
To båter på vogntog bestående av motorvogn N2 eller N3 og slep- eller påhengsvogn O3 eller O4	22,00	3,25
Kjøretøy på vogntog særlig innrettet for transport av kjøretøy, bestående av motorvogn N2 eller N3 og slep- eller påhengsvogn O3 eller O4	22,00	2,55
Kjøretøy på vogntog særlig innrettet for transport av kjøretøy, bestående av motorvogn N2 eller N3 og semitrailer O3 eller O4	20,00	2,55

- Regler for hvor mye godset kan stikke ut foran og bak vogntoget
- Tillatte vekter for vegen skal ikke overskrides og uten gods skal vogntoget ikke være lengre eller bredere enn alminnelig tillatt

## Transport av 2 husmoduler, 2 båter og biler

### Transport av 2 husmoduler

Gods- og motorvogntype	Lengde m	Bredde m
To husmoduler på vogntog bestående av motorvogn N2 eller N3 og slep- eller påhengsvogn O3 eller O4	22,00 m	3,25 m

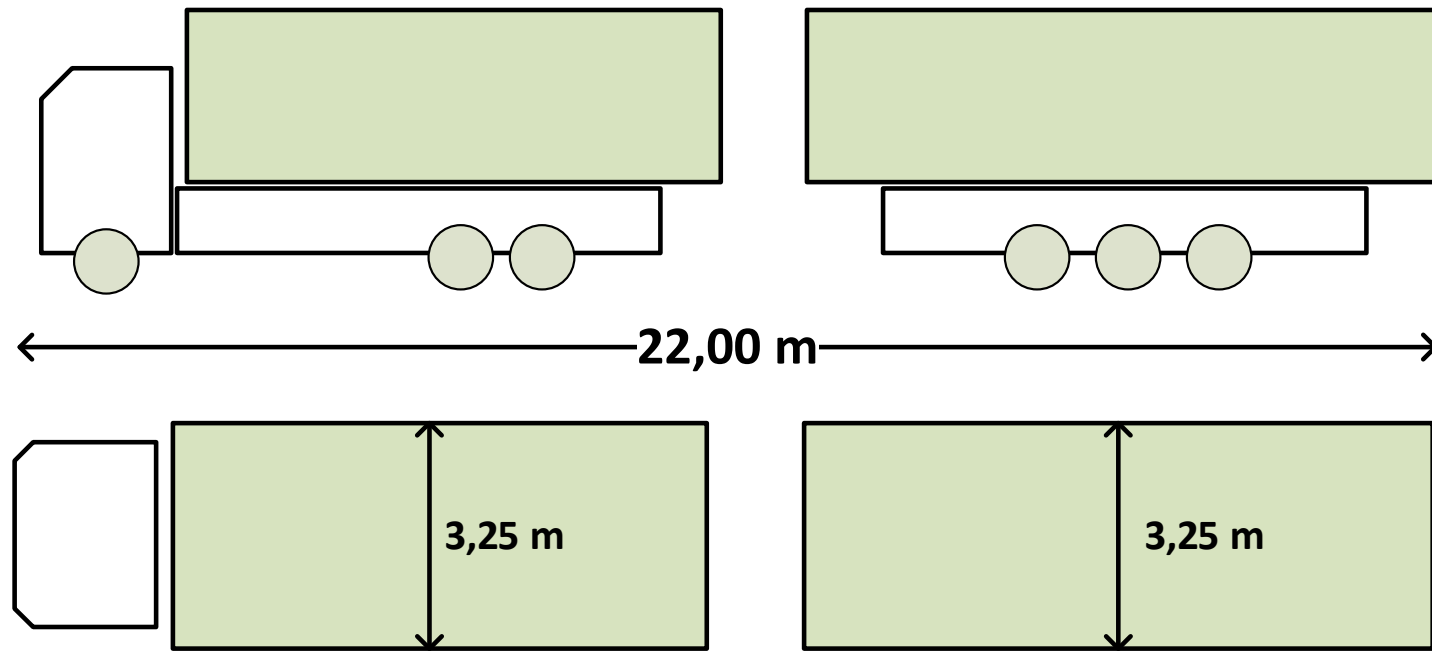



## Transport av 2 husmoduler, 2 båter og biler

### Transport av 2 husmoduler

- Kjøring er tillatt uten dispensasjon på veger med største tillatte vogntoglengde 19,50 meter
- Bare på veger som ikke er i veggruppe IKKE
- Gods kan stikke ut inntil (1,50 m foran og) 1,50 m bak vogntoget
- Aksellast, boggilast og totalvekt skal ikke overstige det som er tillatt etter § 5-4 og veglisten for vegen
- Lengde og bredde uten gods skal ikke overstige det som er tillatt etter § 5-4
- Motorvogn som skal transportere gods med bredde over 2,55 m skal ha egen bredde minst 2,30 m



## Transport av 2 husmoduler, 2 båter og biler

### Transport av 2 husmoduler

- Hva er en «husmodul»?
- Definisjon i § 5-2 bokstav d:  
*Husmodul:* Ferdigbygde bygningsenheter eller –seksjoner, rom eller deler av rom uten innredning eller med slik innredning som er naturlig for dens funksjon.
- Tidligere rundskriv omtalte brakker, husmoduler, hytter, fritidshus og husvogner. Alle disse anses nå som «husmoduler».
- Elementer
- Grense mot «konstruksjoner»?



## Transport av 2 husmoduler, 2 båter og biler

### Transport av 2 båter

- På vegger med største tillatte vogntoglengde 19,50 meter som ikke er i veggruppe IKKE

Gods- og motorvogntype	Lengde m	Bredde m
To båter på vogntog bestående av motorvogn N2 eller N3 og slep- eller påhengsvogn O3 eller O4	22,00 m	3,25 m

- Tilhengeren må være O3 eller O4
- Gods kan stikke ut inntil (1,50 m foran og) 1,50 m bak vogntoget
- Aksellast, boggilast og totalvekt skal ikke overstige det som er tillatt etter § 5-4 og veglisten for vegen
- Lengde og bredde uten gods skal ikke overstige det som er tillatt etter § 5-4
- Motorvogn som skal transportere gods med bredde over 2,55 m skal ha egen bredde minst 2,30 m



## Transport av 2 husmoduler, 2 båter og biler

### Transport av kjøretøy

- På vegger med største tillatte vogntoglengde 19,50 meter som ikke er i veggruppe IKKE

Gods- og motorvogntype	Lengde m	Bredde m
Kjøretøy på vogntog særlig innrettet for transport av kjøretøy, bestående av motorvogn N2 eller N3 og slep- eller påhengsvogn O3 eller O4	22,00	2,55
Kjøretøy på vogntog særlig innrettet for transport av kjøretøy, bestående av motorvogn N2 eller N3 og semitrailer O3 eller O4	20,00	2,55

- Tilhengeren må være O3 eller O4
- Gods kan stikke ut
  - inntil 1,50 m foran og 1,50 m bak vogntoget på lastebil med slep- eller påhengsvogn
  - inntil 1,50 m bak vogntoget på semitrailervogntog
- Aksellast, boggilast og totalvekt skal ikke overstige det som er tillatt etter § 5-4 og veglisten for vegen
- Lengde uten gods skal ikke overstige det som er tillatt etter § 5-4





Statens vegvesen



Transport av 2 husmoduler, 2 båter og biler

# Spørsmål?



# Forskrift om bruk av kjøretøy § 5–7

## Kjøring som er tillatt uten dispensasjon



## Transport av udelbart gods uten dispensasjon

### Generelt om § 5–7

- Transportene kan utføres uten dispensasjon
- Forutsetter
  - kjøring på veger som ikke er i veggruppe IKKE
  - at tillatte vektorer i henhold til gjeldende vegliste overholdes, dersom disse overstiges skal transporten ha dispensasjon enten uten eller med tidsbegrensning
- Regulerer
  - Kjøring med motorredskap, mobilkran, betongpumpebil og liftbil
  - Tomkjøring med vogntog som uten gods overstiger de alminnelig tillatte dimensjoner
  - Transport av udelbart gods
    - Ett kolli
    - Flere kolli
    - Samlasting av udelbart og delbart gods
- Tillater dimensjoner inntil
  - 14,00 x 3,25 m for motorredskap og mobilkran etc.
  - 22,00 (20,00) x 3,00 m uten gods for enkelte vogntog
  - 22,00/20,00 x 3,25 m for transport av udelbart gods



## Transport av udelbart gods uten dispensasjon «Udelbart gods»

- Definert i § 5-2 bokstav c
- Som udelbart regnes gods som bare med urimelige kostnader eller fare for skade kan deles i mindre enheter
- Som store kostnader regnes ikke økte transportkostnader
- I tillegg må det enkelte kolliet ha slik lengde og/eller bredde at det ikke er mulig å transportere innenfor tillatte dimensjoner etter § 5-4
  - For at kolliet skal anses som å ha slik bredde, skal det ha bredde minst 2,56 m med kortsiden i fartsretningen
  - Flate kolli som kan skråstilles eller transporteres stående og dermed kommer innenfor bredde 2,55 m anses ikke som udelbart gods
- Plater, container eller annen storbeholder regnes ikke som udelbart gods.
  - Innredet container og container som skal utføre en arbeidsoppgave (for eksempel mobilt verksted) anses likevel som udelbart gods
- Typiske eksempler på udelbart gods er transformatorer, betongelementer, stolper, stålbjelker, og arbeidsmaskiner



## Transport av udelbart gods uten dispensasjon

### Motorredskap, mobilkran, betongpumpebil og liftbil

- Tillatte dimensjoner uten gods

<i>Motorvogn</i>	<i>Med gods</i>		<i>Uten gods</i>	
	<i>Lengde m</i>	<i>Bredde m</i>	<i>Lengde m</i>	<i>Bredde m</i>
Motorredskap	Transport av gods ikke tillatt	Transport av gods ikke tillatt	14,00	3,25
Mobilkran, betongpumpebil, liftbil	Transport av gods ikke tillatt	Transport av gods ikke tillatt	14,00	3,25

- Gjelder kjøring «på egne hjul» – transport av motorredskap på maskinhenger følger reglene om transport av udelbart gods
- Forbud mot transport av gods for motorredskap etc. gjelder her bare for motorredskap etc. som overstiger alminnelig tillatte vekter og dimensjoner



## Transport av udelbart gods uten dispensasjon

### Vogntog særlig innrettet for transport av udelbart gods

- Tillatte dimensjoner med og uten gods

Vogntogtype	Med gods		Uten gods	
	Lengde m	Bredde m (for tilhenger)	Lengde m	Bredde m (for tilhenger)
Motorvogn N2 og N3 med tilhenger O3 og O4 spesielt innrettet for transport av tungt, udelbart gods (f.eks. transformator) som har 5 eller flere aksler med lik avstand mellom akslene	22,00 <sup>1</sup>	3,25	22,00 <sup>1</sup>	3,00
Motorvogn N2 og N3 med semitrailer O3 og O4 spesielt innrettet for transport av tungt, udelbart gods med styrbar aksel på semitraileren	22,00 <sup>1</sup>	3,25	22,00 <sup>1</sup>	3,00
Motorvogn N2 og N3 med semitrailer O3 og O4 spesielt innrettet for transport av tungt, udelbart gods uten styrbar aksel på semitraileren	20,00	3,25	17,50	3,00

1) Frem til 1. september 2024 er tillatt lengde for vogntog hvor tilhengeren er registrert før 1. juni 2015 20,00 meter dersom vogntoget ikke kan kjøres 120° mellom to konsentriske sirkler med radius 14,50 og 6,50 meter.



## Transport av udelbart gods uten dispensasjon

### Vogntog særlig innrettet for transport av udelbart gods

- Hvilke vogntog er omfattet?
  - Tidligere sa forskriften «trekkbil med plattformtilhenger» og «trekkbil med svanehalssemitrailer»
  - Med ny forskrift fra september 2014 ble teksten endret til «vogntog særlig innrettet for transport av udelbart gods»
  - Alle vogntog som etter gammelt regelverk kunne ha større dimensjoner enn alminnelig tillatt uten gods er omfattet av den nye formuleringen

## Transport av udelbart gods uten dispensasjon

### Vogntog særlig innrettet for transport av udelbart gods

- Merk likevel: Tillatt lengde for vogntog hvor tilhengeren er registrert før 1. juni 2015 er **20,00 meter** dersom det ikke kan oppfylle følgende sporingskrav: kjøres  $120^\circ$  mellom to sirkler med radius 14,50 og 6,50 meter. Hvis ikke må transporten ha dispensasjon selv om den ikke er over 22 m lang.
- Hvis tilhengeren er registrert etter denne datoen, er tillatt lengde fortsatt 22,00 m, men da må transporten ha ledsagelse.

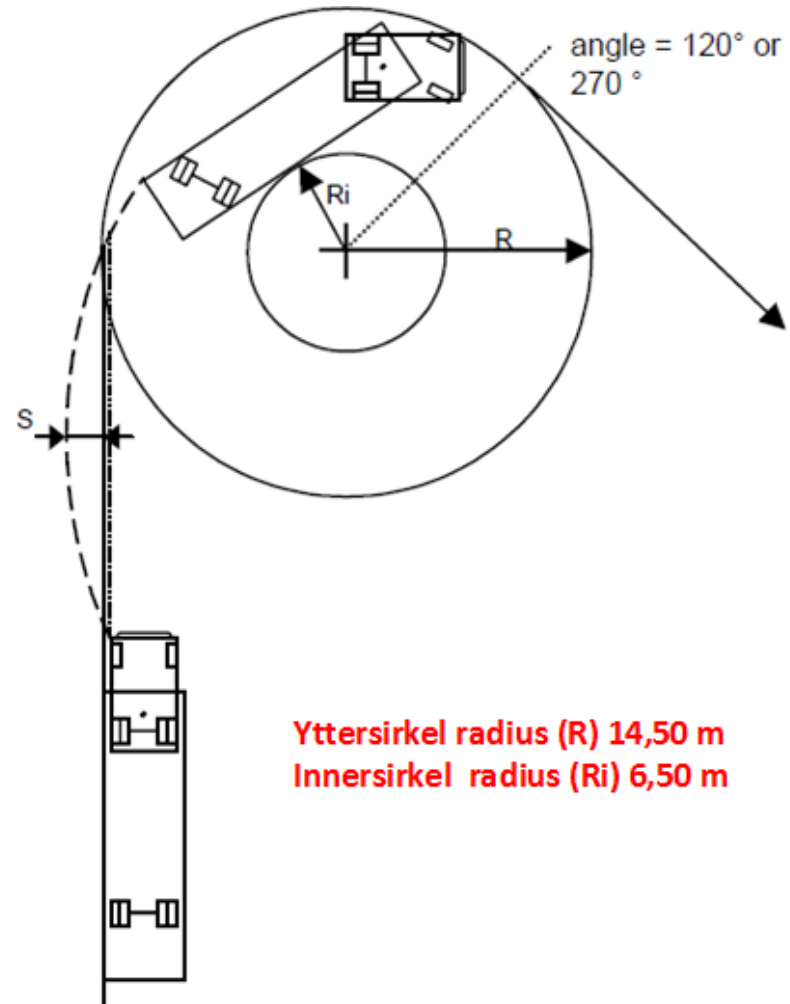



## Transport av udelbart gods uten dispensasjon

### Vogntog særlig innrettet for transport av udelbart gods

- Tillatte dimensjoner med gods: Ett udelbart kolli:
- Kolliet kan gi lengde inntil 22,00 m, bredde inntil 3,25 m eller begge deler

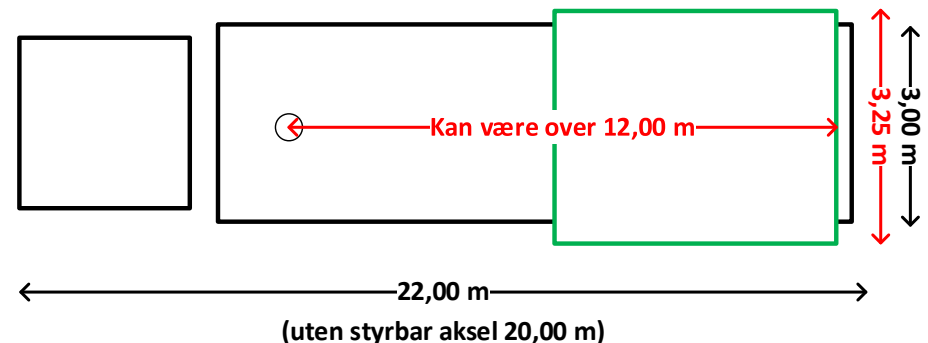
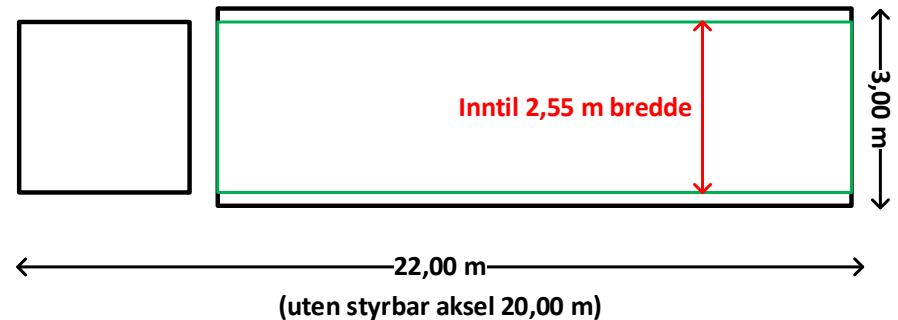

## Transport av udelbart gods uten dispensasjon

### Vogntog særlig innrettet for transport av udelbart gods

- Flere udelbare kolli
  - Flere lange, udelbare kolli innenfor bredde 2,55 m
- Flere brede, udelbare kolli med bakerste punkt på godset max 12,00 m fra king-pin

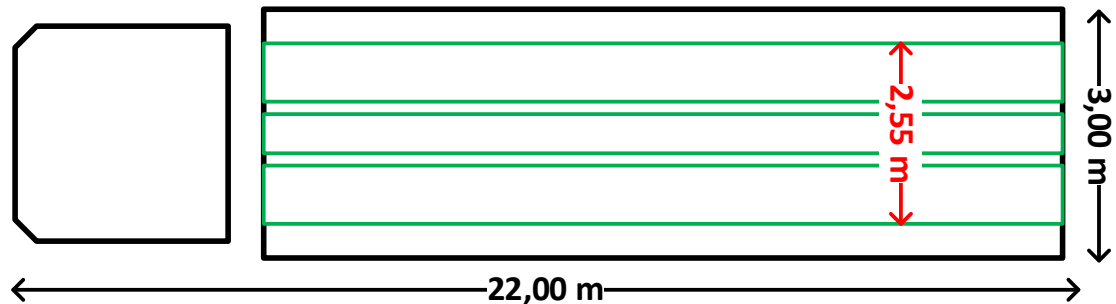

(uten styrbar aksel 20,00 m)

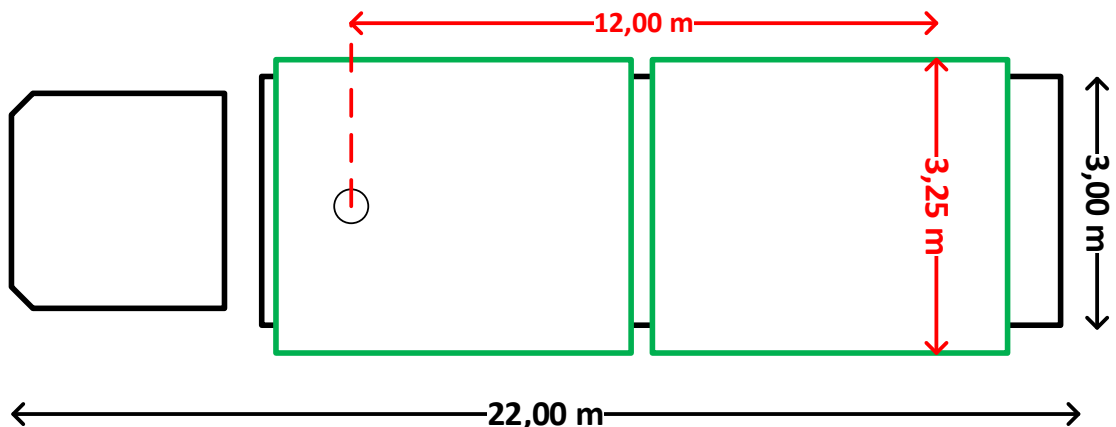

(uten styrbar aksel 20,00 m)

## Transport av udelbart gods uten dispensasjon

### Vogntog særlig innrettet for transport av udelbart gods

#### Mindre kollier og demonterte deler

- Delbart gods er i utgangspunktet ikke tillatt på disse vogntogene, MEN:
  - Én liten lastenhet som ikke kan deles (typisk ledsagerbil eller liten arbeidsmaskin kan likevel transporteres
  - Demontering av deler fra et stort kolli for å redusere høyde eller bredde kan transporteres sammen med hovedkolliet

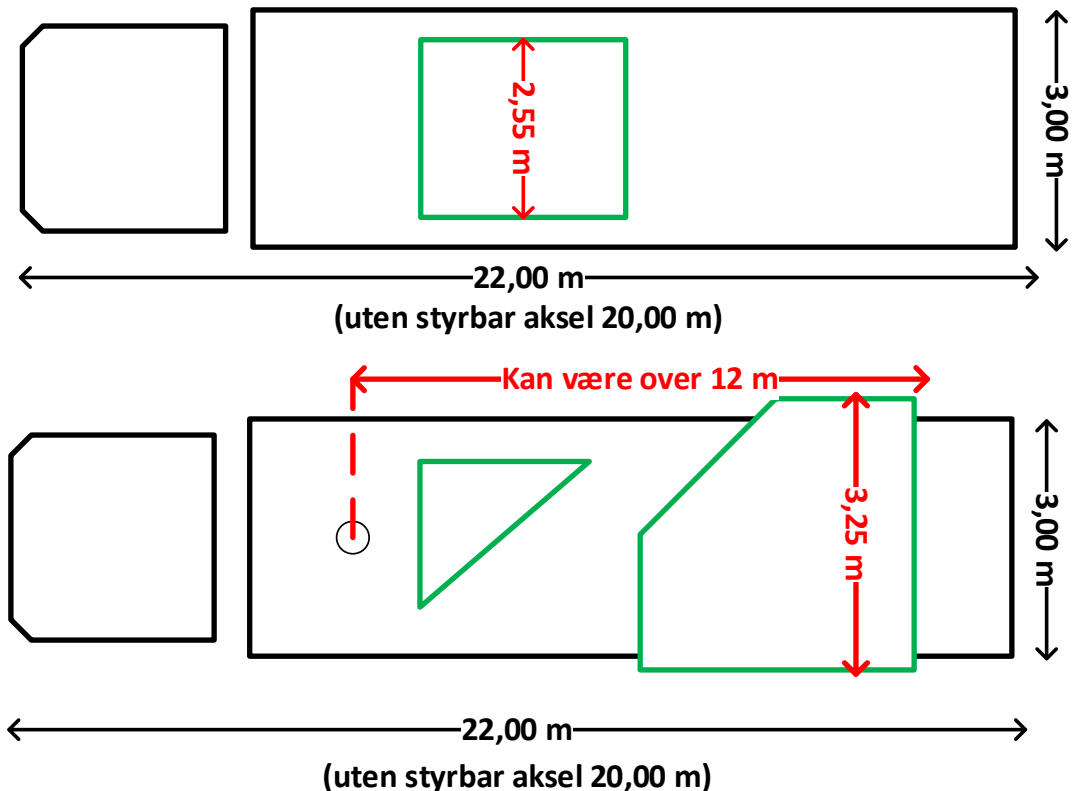

## Transport av udelbart gods uten dispensasjon

### Vogntog særlig innrettet for transport av udelbart gods

- Spesielt for veger med tillatt vogntoglengde 15,00 og 12,40 m
- Transport av **ett** udelbart kolli, flere lange udelbare kolli, ett lite «udelbart kolli» og demontert utstyr er de samme for alle veger som ikke er i veggruppe IKKE
- For transport av **flere brede** udelbare kolli er reglene litt annerledes:

– Flere brede kolli plasseres etter hverandre slik at med avstand målt 15,00/12,40 m fra fronten på vogntoget

– Begrenses i mange tilfeller av plass på vogntoget og tillatte vektor på bilen

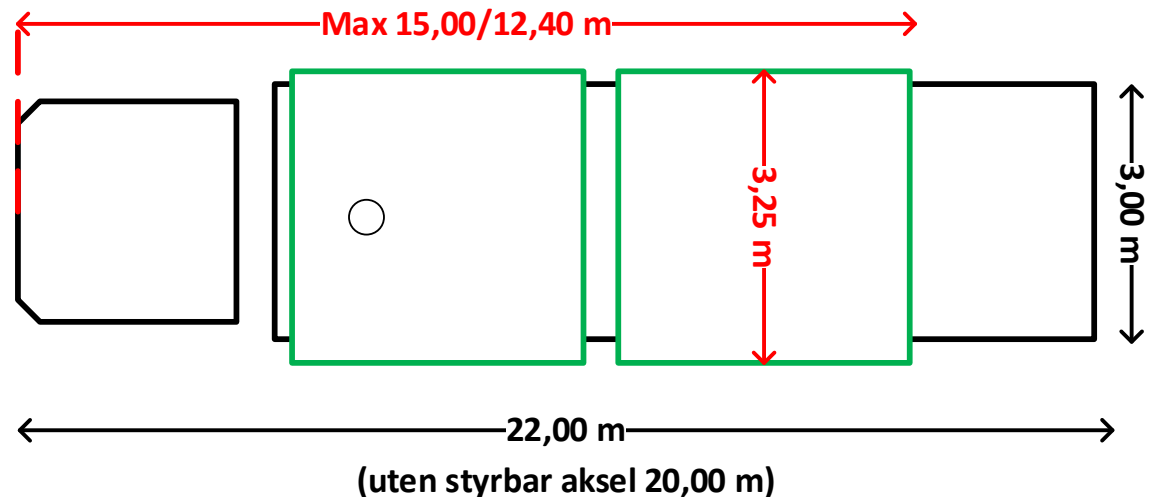



## Transport av udelbart gods uten dispensasjon

Vogntog som uten gods ikke overstiger alminnelig tillatt lengde og bredde

- Vogntog som uten gods kan reduseres ned til de alminnelig tillatte dimensjoner, og som kan brukes til transport av både udelbart og delbart gods

Kjøretøy- og vogntogtype	Med gods		Uten gods	
	Lengde m	Bredde m	Lengde m	Bredde m
Motorvogn N2 og N3 med uttrekkbar semitrailer O3 og O4 beregnet på transport av langt, udelbart gods	20,00	2,55	17,50	2,55
Motorvogn N2 og N3 med uttrekkbar slep- eller påhengsvogn O3 og O4 beregnet på transport av langt, udelbart gods	20,00	2,55	19,50	2,55
Motorvogn (trekkbil) N2 og N3 med uttrekkbar eller vanlig semitrailer O3 og O4	20,00	3,25	17,50	2,55
Motorvogn N2 og N3 med vanlig slep- eller påhengsvogn O3 og O4	19,50	3,25	19,50	2,55
Motorvogn	12,00	3,25	12,00	2,55

## Transport av udelbart gods uten dispensasjon

Vogntog som uten gods ikke overstiger alminnelig tillatt lengde og bredde

- Motorvogn N2 og N3 med uttrekkbar semitrailer, slepvogn eller påhengsvogn O3 og O4 beregnet på transport av langt, udelbart gods

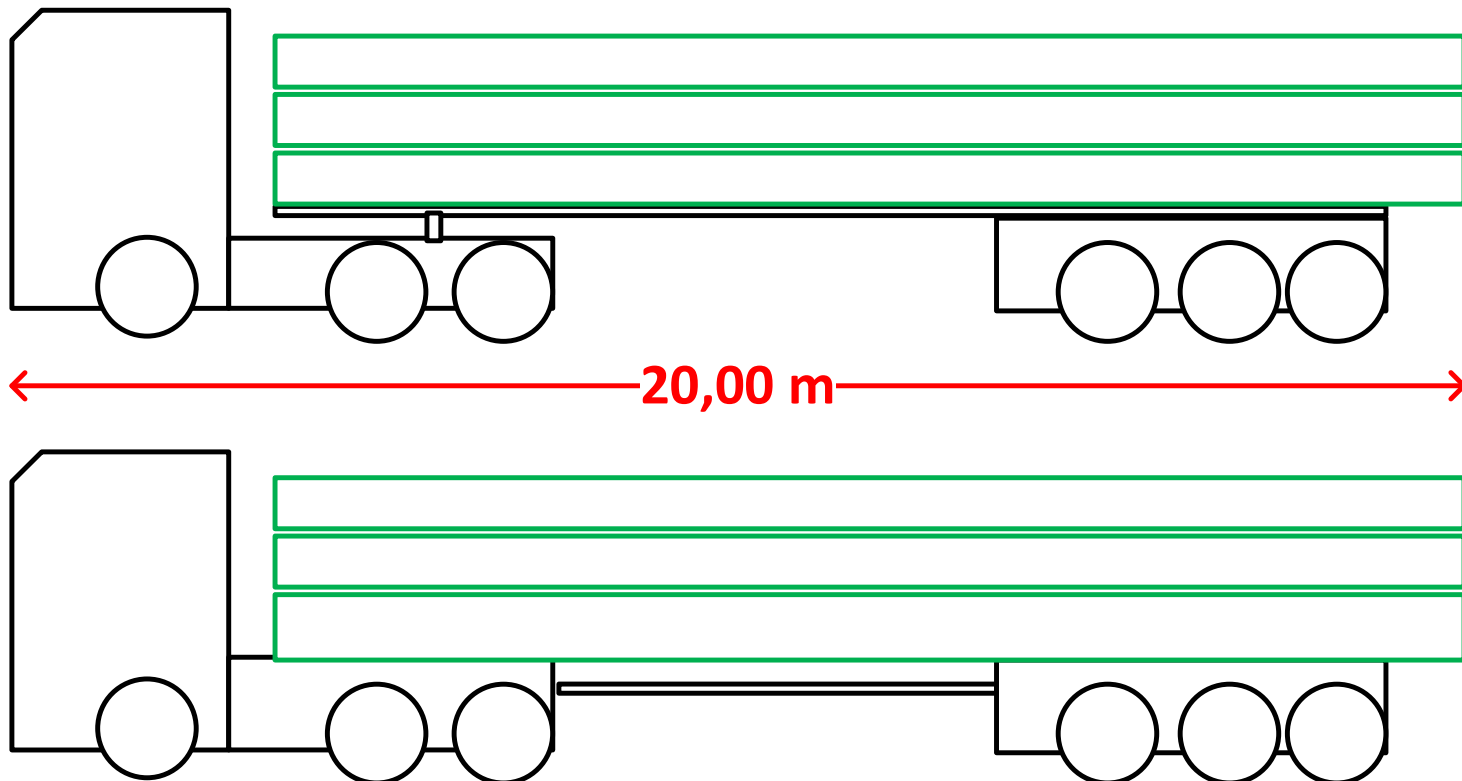



## Transport av udelbart gods uten dispensasjon

Vogntog som uten gods ikke overstiger alminnelig tillatt lengde og bredde

- Motorvogn N2 og N3 med uttrekkbar semitrailer, slepvogn eller påhengsvogn O3 og O4 beregnet på transport av langt, udelbart gods

	Med gods		Uten gods	
Kjøretøy- og vogntogtype	Lengde m	Bredde m	Lengde m	Bredde m
Motorvogn N2 og N3 med uttrekkbar semitrailer O3 og O4 beregnet på transport av langt, udelbart gods	20,00	2,55	17,50	2,55
Motorvogn N2 og N3 med uttrekkbar slep- eller påhengsvogn O3 og O4 beregnet på transport av langt, udelbart gods	20,00	2,55	19,50	2,55

Ett udelbart kolli

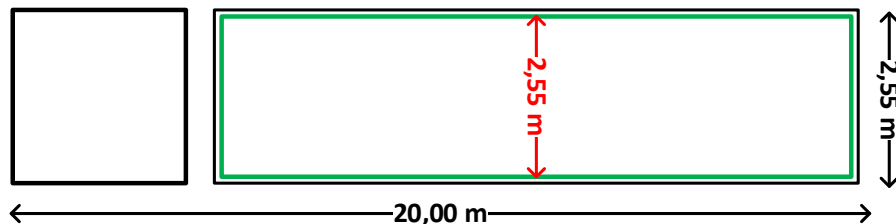

Flere udelbare kolli

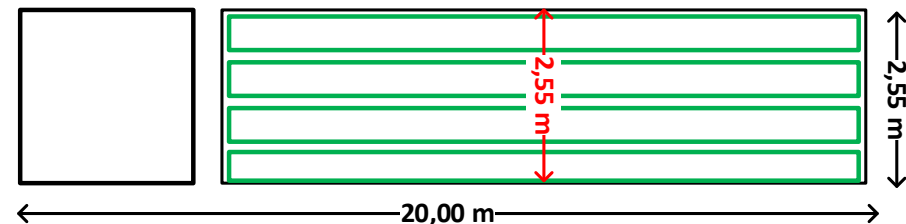



## Transport av udelbart gods uten dispensasjon

Vogntog som uten gods ikke overstiger alminnelig tillatt lengde og bredde

- Motorvogn N2 og N3 med uttrekkbar eller vanlig semitrailer O3 og O4

	Med gods		Uten gods	
Kjøretøy- og vogntogtype	Lengde m	Bredde m	Lengde m	Bredde m
Motorvogn (trekkbil) N2 og N3 med uttrekkbar eller vanlig semitrailer O3 og O4	20,00	3,25	17,50	2,55

Ett udelbart kolli

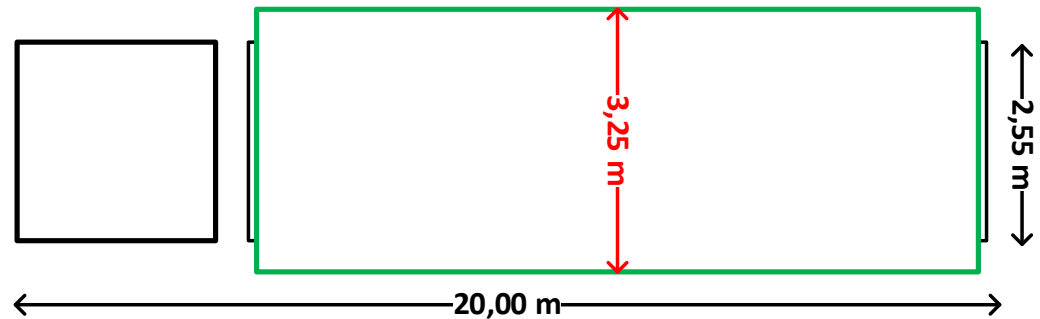

Flere lange, udelbare kolli med total bredde 2,55 m

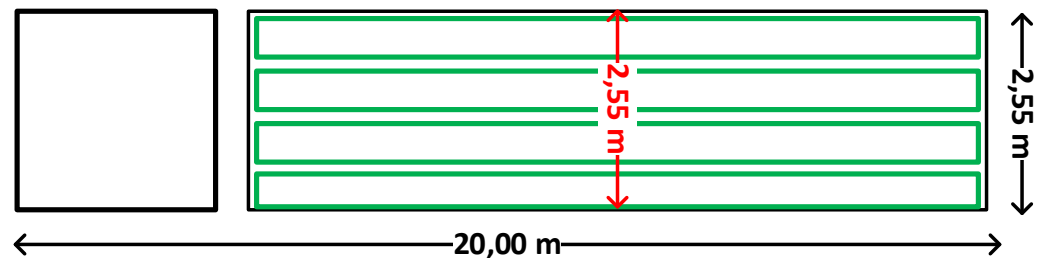



## Transport av udelbart gods uten dispensasjon

Vogntog som uten gods ikke overstiger alminnelig tillatt lengde og bredde

- Motorvogn N2 og N3 med uttrekkbar eller vanlig semitrailer O3 og O4

Flere brede, udelbare kolli med bakerste punkt på godset max 12,00 m fra king-pin

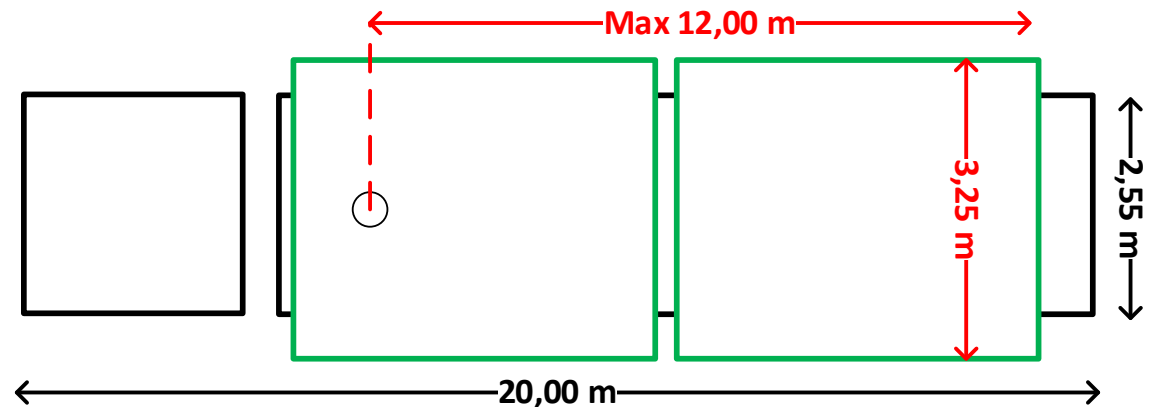

Merk - dersom bare ett bredt kolli kan dette plasseres lenger bak

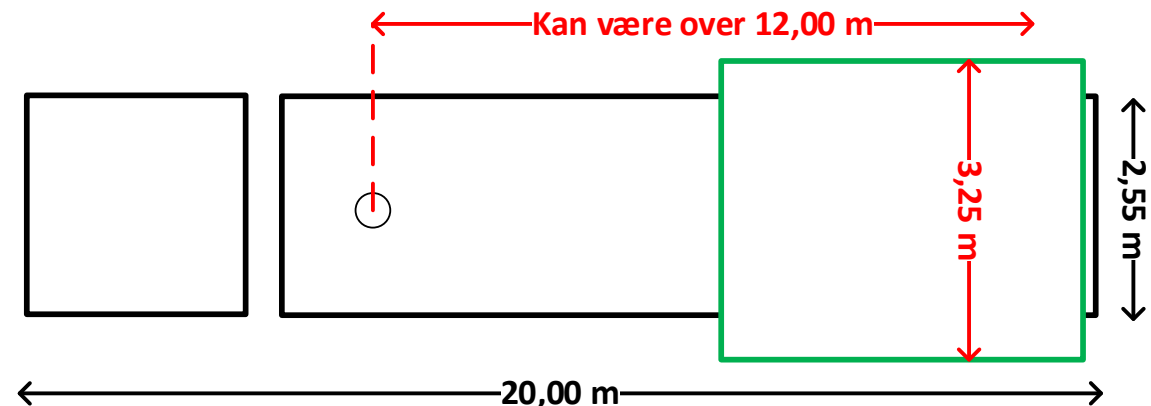

## Transport av udelbart gods uten dispensasjon

Vogntog som uten gods ikke overstiger alminnelig tillatt lengde og bredde

- Motorvogn N2 og N3 med uttrekkbar eller vanlig semitrailer O3 og O4

Delbart gods kan transporteres sammen med udelbart gods, dersom de delbare kolliene holdes innenfor 12,00 m bak king-pin og bredde 2,55 meter

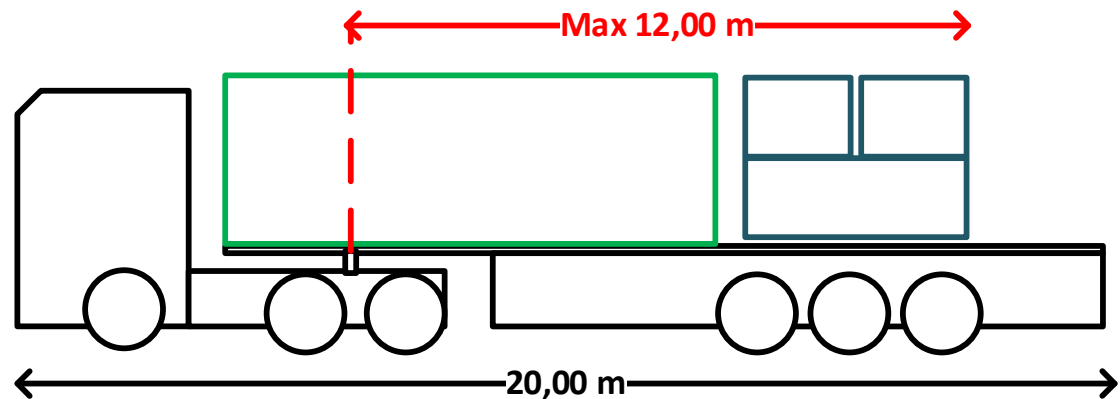

Det udelbare godset kan være enten bredt eller langt

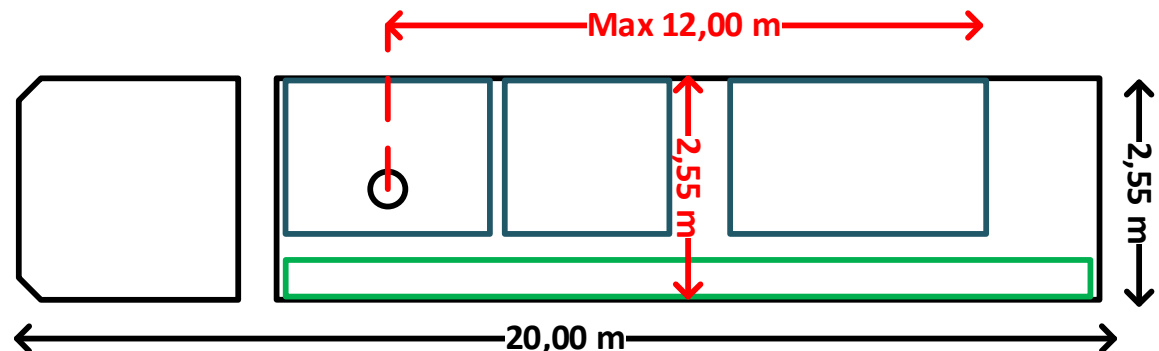

## Transport av udelbart gods uten dispensasjon

Vogntog som uten gods ikke overstiger alminnelig tillatt lengde og bredde

- Spesielt for veger med tillatt vogntoglengde 15,00 og 12,40 m
- Transport av **ett** udelbart kolli, flere lange udelbare kolli, ett lite «udelbart kolli» og demontert utstyr er de samme for alle veger som ikke er i veggruppe IKKE
- For transport av **flere brede** udelbare kolli er reglene litt annerledes:

– Flere brede kolli plasseres etter hverandre slik at bakerste punkt er 15,00/12,40 m fra fronten på vogntoget

– Begrenses i mange tilfeller av plass på vogntoget og tillatte vektor på bilen

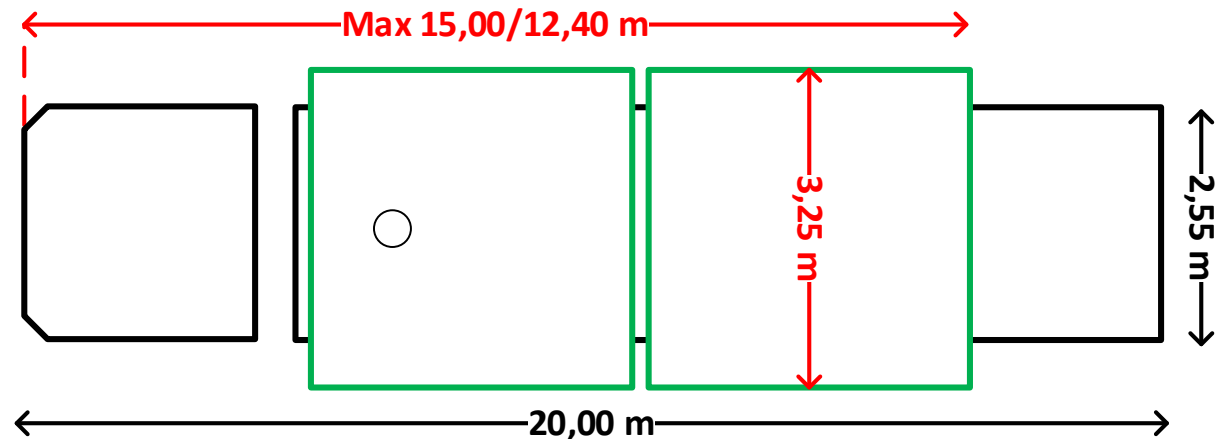

## Transport av udelbart gods uten dispensasjon

Vogntog som uten gods ikke overstiger alminnelig tillatt lengde og bredde

- Motorvogn N2 og N3 med uttrekkbar eller vanlig semitrailer O3 og O4
  - Særlige regler for samlastning av delbart og udelbart gods på 15,00- og 12,40-veg

Delbart gods kan plasseres slik at bakerste punkt er 15,00/12,40 m fra fronten på vogntoget

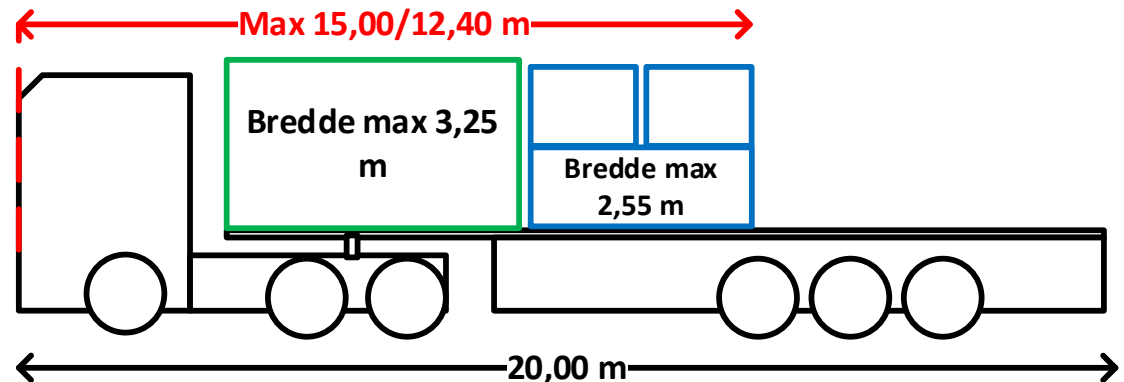

– Begrenses i mange tilfeller av plass på vogntoget og tillatte vektorer på bilen

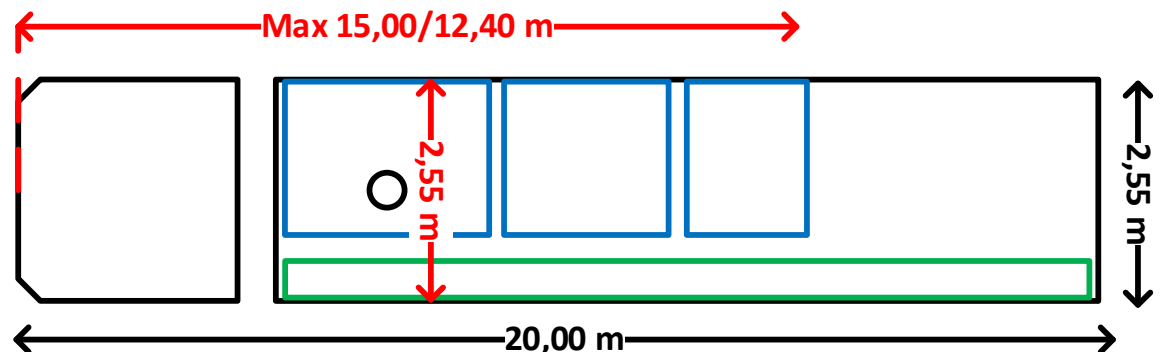

## Transport av udelbart gods uten dispensasjon

Vogntog som uten gods ikke overstiger alminnelig tillatt lengde og bredde

- Motorvogn N2 og N3 med vanlig slep- eller påhengsvogn O3 og O4

	Med gods		Uten gods	
Kjøretøy- og vogntogtype	Lengde m	Bredde m	Lengde m	Bredde m
Motorvogn N2 og N3 med vanlig slep- eller påhengsvogn O3 og O4	19,50	3,25	19,50	2,55

Vær obs på at ingen av kjøretøyene i vogntoget, inkludert last, kan være lengre enn 12,00 m – gods som gir større lengde må på semitrailer

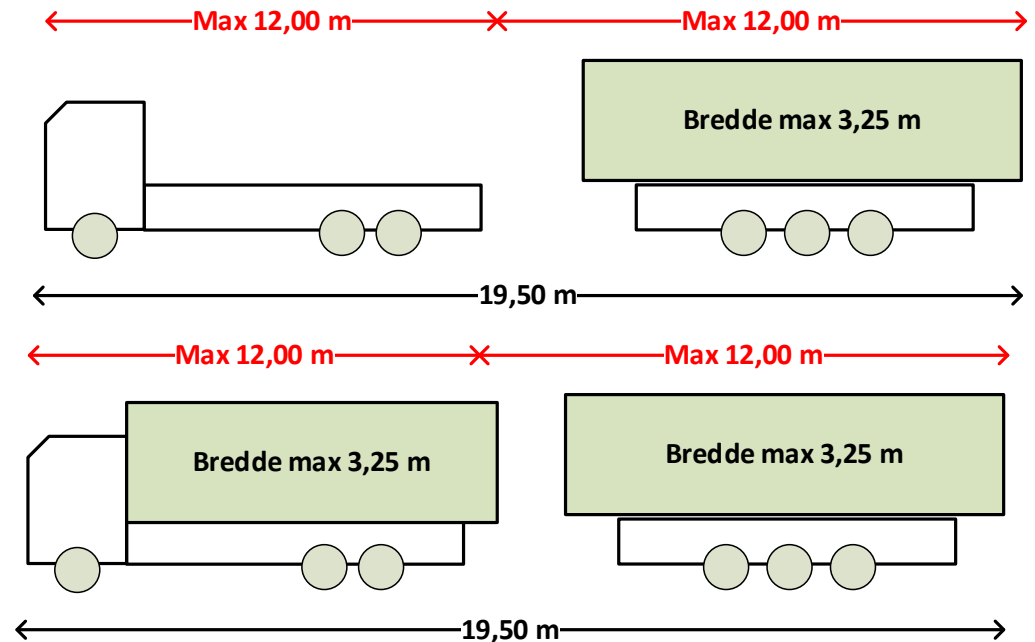

## Transport av udelbart gods uten dispensasjon

Vogntog som uten gods ikke overstiger alminnelig tillatt lengde og bredde

- Motorvogn N2 og N3 med vanlig slep- eller påhengsvogn O3 og O4
- I tillegg gjelder de alminnelige bestemmelsene om lastlengde for lastebil med slep- eller påhengsvogn:

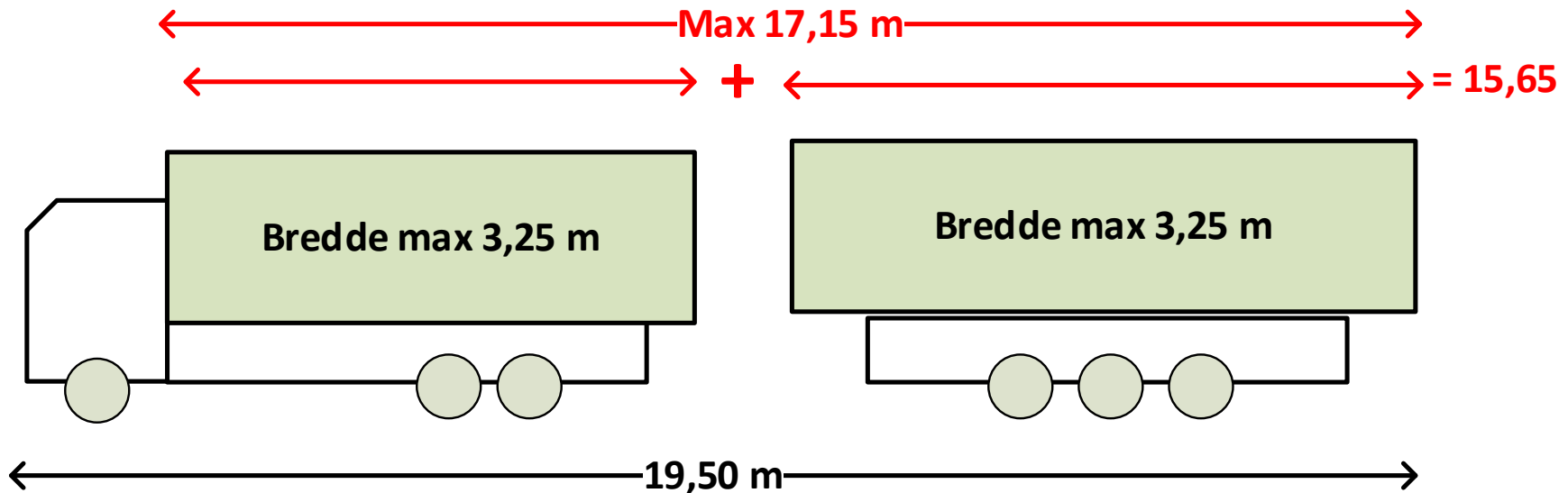



## Transport av udelbart gods uten dispensasjon

Vogntog som uten gods ikke overstiger alminnelig tillatt lengde og bredde

- Motorvogn N2 og N3 med vanlig slep- eller påhengsvogn O3 og O4

Delbart gods kan transporteres innenfor bredde 2,55 m og alminnelig tillatte lastlengder. Kjøretøylengde inkl. gods skal heller ikke her overstige 12,00 m.

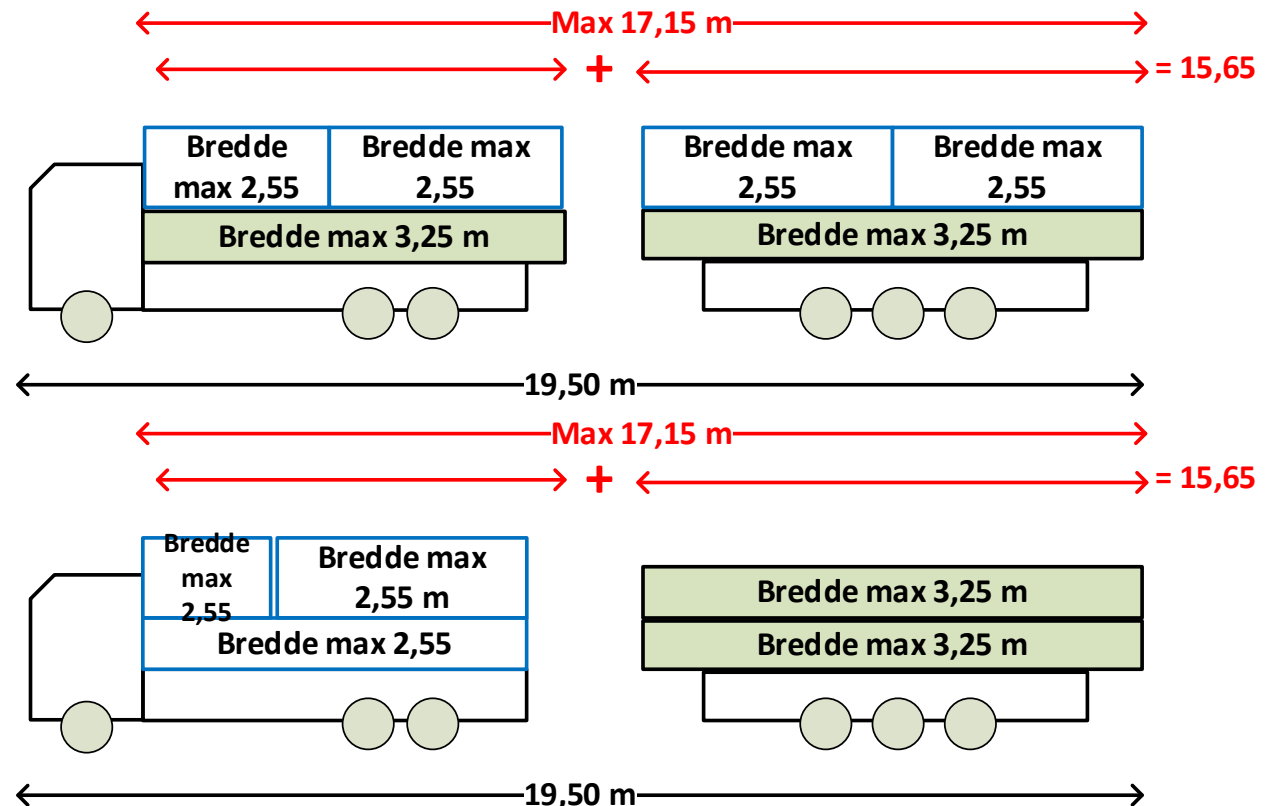

## Transport av udelbart gods uten dispensasjon

Vogntog som uten gods ikke overstiger alminnelig tillatt lengde og bredde

- Motorvogn N2 og N3 med vanlig slep- eller påhengsvogn O3 og O4
- Særlige regler for transport av flere brede kolli på 15,00- og 12,40-veg

– Reglene for transport av **ett udelbart bred kolli** er de samme på alle veger som ikke er i veggruppe IKKE

– Flere brede kolli plasseres etter hverandre slik at bakerste punkt er 15,00/12,40 m fra fronten på vogntoget

– Begrenses i mange tilfeller av plass på tilhenger, lastens stabilitet og tillatte aksellaster på tilhengeren

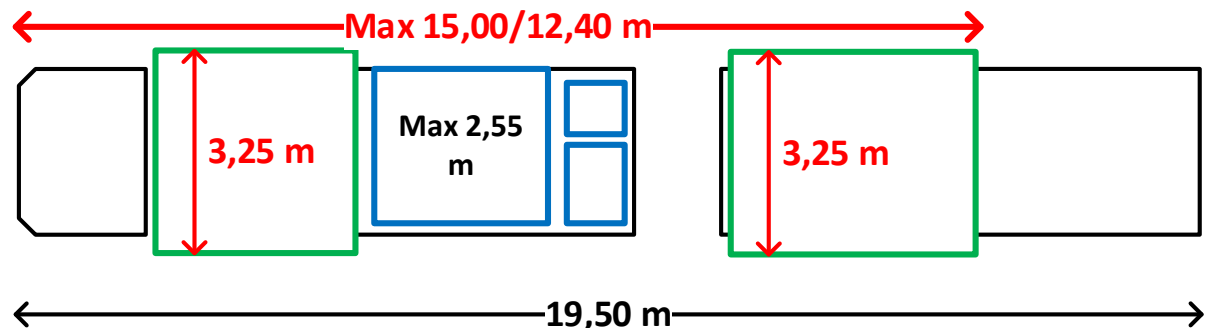
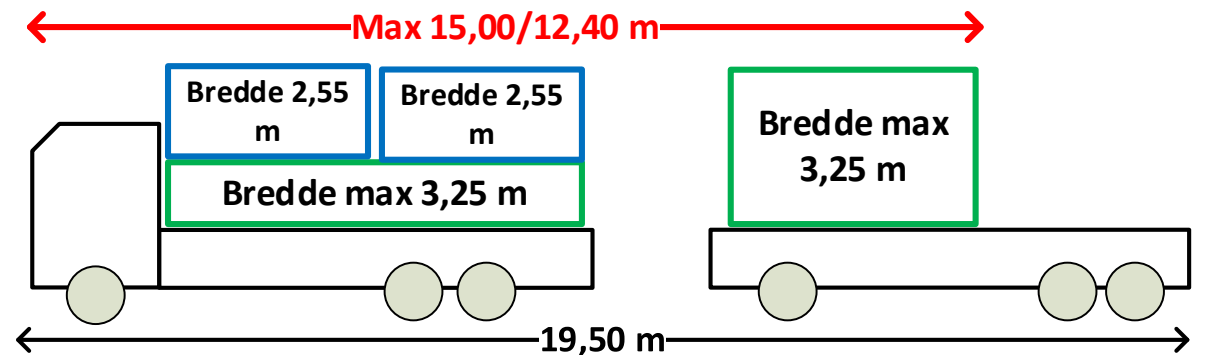



## Transport av udelbart gods uten dispensasjon

Vogntog som uten gods ikke overstiger alminnelig tillatt lengde og bredde

- Motorvogn N2 og N3 med vanlig slep- eller påhengsvogn O3 og O4
- Særlige regler for samlasting av delbart og udelbart gods på 15,00- og 12,40-veg

- Delbart gods kan bare plasseres på lastebilen, ikke på tilhengeren.
- Bakerste punkt på udelbart bredt kolli kan max være 15,00/12,40 m fra fronten på vogntoget

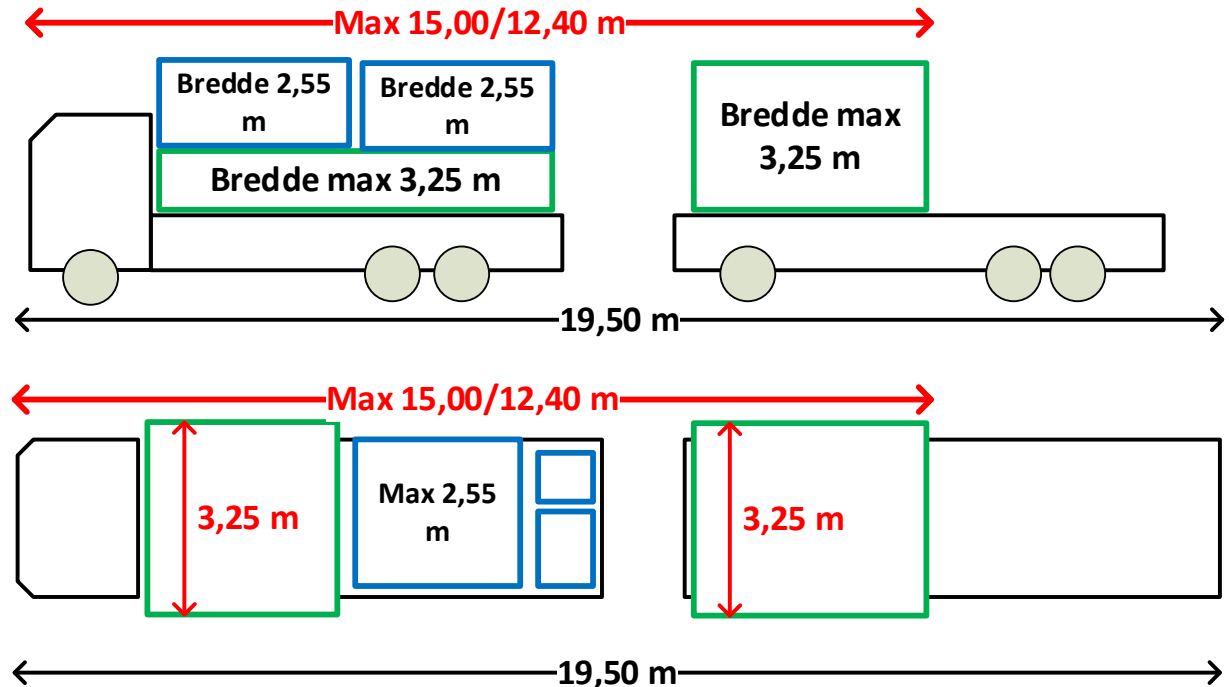

## Transport av udelbart gods uten dispensasjon

Vogntog som uten gods ikke overstiger alminnelig tillatt lengde og bredde

- Motorvogn N2 og N3

	Med gods		Uten gods	
Kjøretøy- og vogntogtype	Lengde m	Bredde m	Lengde m	Bredde m
Motorvogn N2 og N3	12,00	3,25	12,00	2,55

Vær obs på at gods som gir større kjøretøylengde enn 12,00 m skal på semitrailer. Dette gjelder også dersom lengden blir over 12,00 m fordi lastebilen har kran.

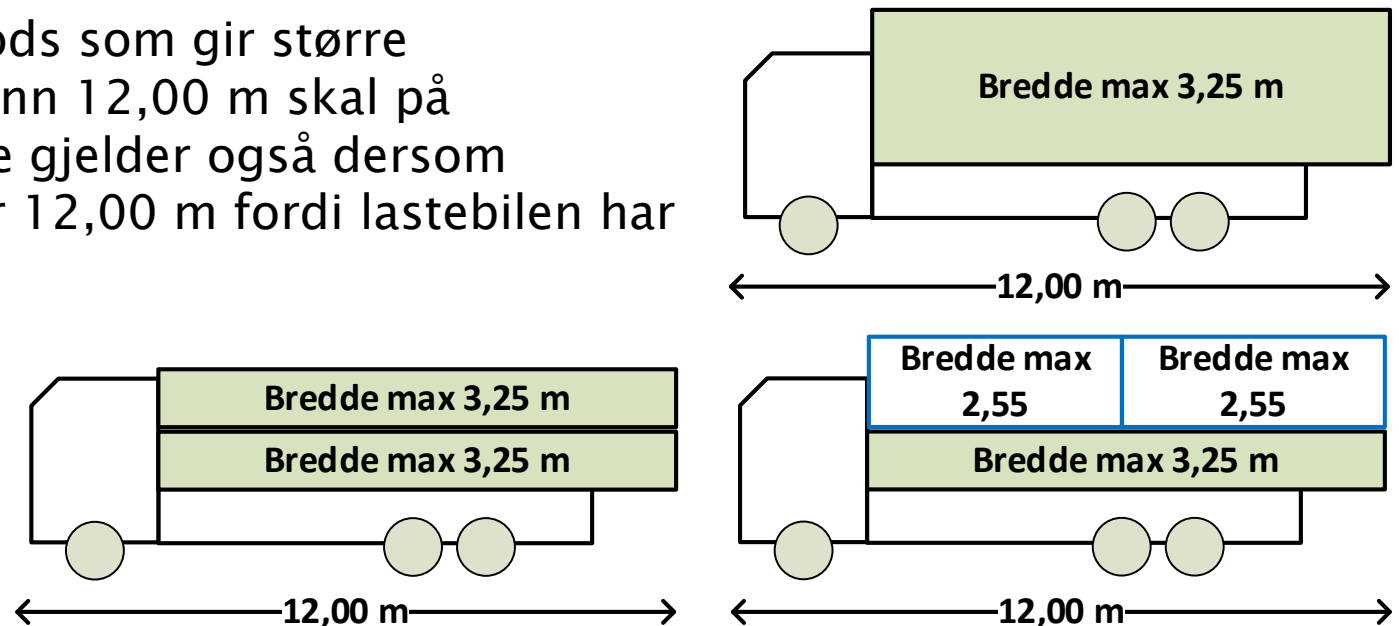

## Transport av udelbart gods uten dispensasjon

### Øvrige regler

- Flere kolli, både udelbare og delbare, kan plasseres i høyden dersom det er forsvarlig.

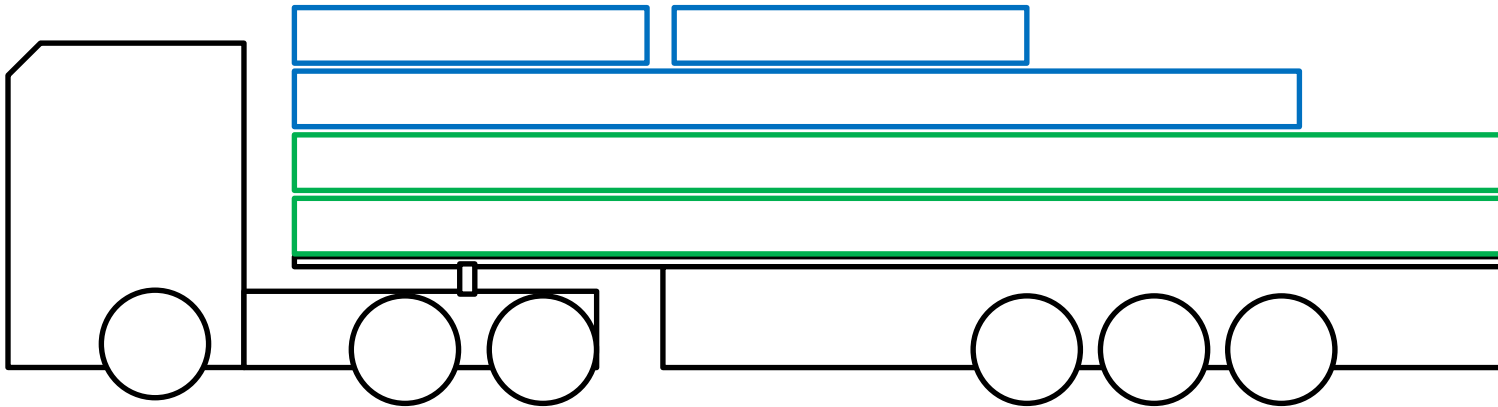

- Lastebil eller trekkvogn som skal trekke last over 2,55 m skal ha egen bredde minst 2,30 m



**Statens vegvesen**



Transport av udelbart gods uten dispensasjon

Spørsmål?



# Dispensasjonsbestemmelsene

§ 5–8 Dispensasjon uten tidsbegrensning

§ 5–9 Dispensasjon med tidsbegrensning

§ 5–10 Dispensasjon med tidsbegrensning til  
særlige transporter



## Dispensasjonsbestemmelsene

# Når trenger en transport dispensasjon?

- Aksellast og/eller totalvekt overstiger det alminnelig tillatte for vegen
- Transporter som overstiger de alminnelig tillatte dimensjonene for veger i veggruppe IKKE
- På veger som ikke er i veggruppe IKKE, kan transport av udelbart gods normalt skje med lengde og bredde inntil 22,00 og 3,25 meter, litt avhengig av hva slags vogntog som benyttes. Her kreves det dispensasjon For større dimensjoner enn dette kreves det dispensasjon på alle veger
- Transporten har større høyde enn skiltet høyde / høyde over 4,50 m i tunneler o.l. uten skiltet høyde
- Dispensasjonen kan være uten eller med tidsbegrensning
- Dispensasjonen kan trekkes tilbake dersom
  - det kjøres med større vekter og/eller dimensjoner enn det er gitt dispensasjon for
  - Vilkårene i § 5–11 og i dispensasjonen ikke er overholdt



## Dispensasjonsbestemmelsene

# Hvor skal dispensasjonen sendes?

- Elektronisk søknadsskjema – VegSak
- Dispensasjon uten tidsbegrensning – alle regionene
- Dispensasjon med tidsbegrensning for dimensjoner og for vektorer inntil 80 tonn
  - Hver region for transporter innen sin region
  - Region øst for alle regionkryssende transporter
- Dispensasjon med tidsbegrensning for 80 til 100 tonn – *egentlig* Region øst
- Dispensasjon for over 100 tonn – Region øst
- «Unntak i enkelttilfelle», dvs andre dispensasjoner enn det som beskrives i forskrift om bruk av kjøretøy kapittel 5, for eksempel for delbart gods – Region øst
- Generelle unntak, dvs unntak som i praksis innebærer at regelen blir endret – Vegdirektoratet – *ikke* i VegSak



# Forskrift om bruk av kjøretøy § 5–8

## Dispensasjon uten tidsbegrensning





## Dispensasjon uten tidsbegrensning

# Generelt om dispensasjon uten tidsbegrensning

- Dispensasjon utstedes én gang for hele kjøretøyets levetid. For vogntog gis dispensasjonen til en fast kombinasjon av en spesifikk trekkbil og en spesifikk tilhenger
- Søkes om dispensasjon gjennom VegSak
- Regionvegkontoret er dispmyndighet
- Kan gis til
  - Motorredskap, mobilkran, betongpumpebil og liftbil
  - Vogntog innrettet for transport av tungt udelbart gods
- Dispensasjonene gjelder for veger i veggruppe A og B
- Kan gis for dimensjoner inntil
  - 14,00 x 3,25 m for motorredskap, ubegrenset lengde x 3,25 m for mobilkran etc., forutsatt at sporingskrav er oppfylt
  - 22,00 (20,00) x 3,00 m uten gods
  - 22,00/20,00 x 3,25 m for transport av udelbart gods
- Kan gis for vekter inntil
  - 65 tonn totalvekt
  - 11 t aksellast (12 t på en drivaksel)



## Dispensasjon uten tidsbegrensning

# Motorredskap, mobilkran, betongpumpebil og liftbil

- Tillatte dimensjoner uten gods

<i>Motorvogn</i>	<i>Med gods</i>		<i>Uten gods</i>	
	<i>Lengde m</i>	<i>Bredde m</i>	<i>Lengde m</i>	<i>Bredde m</i>
Motorredskap	Transport av gods ikke tillatt	Transport av gods ikke tillatt	14,00	3,25
Mobilkran, betongpumpebil, liftbil	Transport av gods ikke tillatt	Transport av gods ikke tillatt	Ingen lengdebegrensning	3,25

Mobilkran, betongpumpebil og liftbil med dimensjoner som ikke utløser krav til ledsagelse etter bestemmelsene i § 5-11 nr. 3, skal kunne kjøres en runde mellom to konsentriske sirkler på henholdsvis 15,00 og 7,00 meter. Når lengden er over 14,00 meter må det dokumenteres fra fabrikanten at sporingskravet er oppfylt før dispensasjon kan utstedes

- Gjelder kjøring «på egne hjul» – transport av motorredskap på maskinhenger følger reglene om transport av udelbart gods



## Dispensasjon uten tidsbegrensning

### Vogntog særlig innrettet for transport av udelbart gods

- Tillatte vogntog og dimensjoner

Vogntogtype	Med gods		Uten gods	
	Lengde m	Bredde m (for tilhenger)	Lengde m	Bredde m (for tilhenger)
Motorvogn N2 og N3 med tilhenger O3 og O4 spesielt innrettet for transport av tungt, udelbart gods (f.eks. transformator) som har 5 eller flere aksler med lik avstand mellom akslene	22,00 <sup>1</sup>	3,25	22,00 <sup>1</sup>	3,00
Motorvogn N2 og N3 med semitrailer O3 og O4 spesielt innrettet for transport av tungt, udelbart gods med styrbar aksel på semitraileren	22,00 <sup>1</sup>	3,25	22,00 <sup>1</sup>	3,00
Motorvogn N2 og N3 med semitrailer O3 og O4 spesielt innrettet for transport av tungt, udelbart gods uten styrbar aksel på semitraileren	20,00	3,25	17,50	3,00

1) Frem til 1. september 2024 er tillatt lengde for vogntog hvor tilhengeren er registrert før 1. juni 2015 20,00 meter dersom vogntoget ikke kan kjøres 120° mellom to konsentriske sirkler med radius 14,50 og 6,50 meter.

## Transport av udelbart gods uten dispensasjon

### Vogntog særlig innrettet for transport av udelbart gods

- Tillatt lengde for vogntog hvor tilhengeren er registrert før 1. juni 2015 er **20,00 meter** dersom det ikke kan oppfylle følgende sporingskrav: kjøres  $120^\circ$  mellom to sirkler med radius 14,50 og 6,50 meter.
- Hvis tilhengeren er registrert etter denne datoen, er tillatt lengde fortsatt 22,00 m, men da må transporten ha **ledsagelse**.
- Dokumentasjon på sporingsegenskaper skal legges ved søknad om dispensasjon uten tidsbegrensning

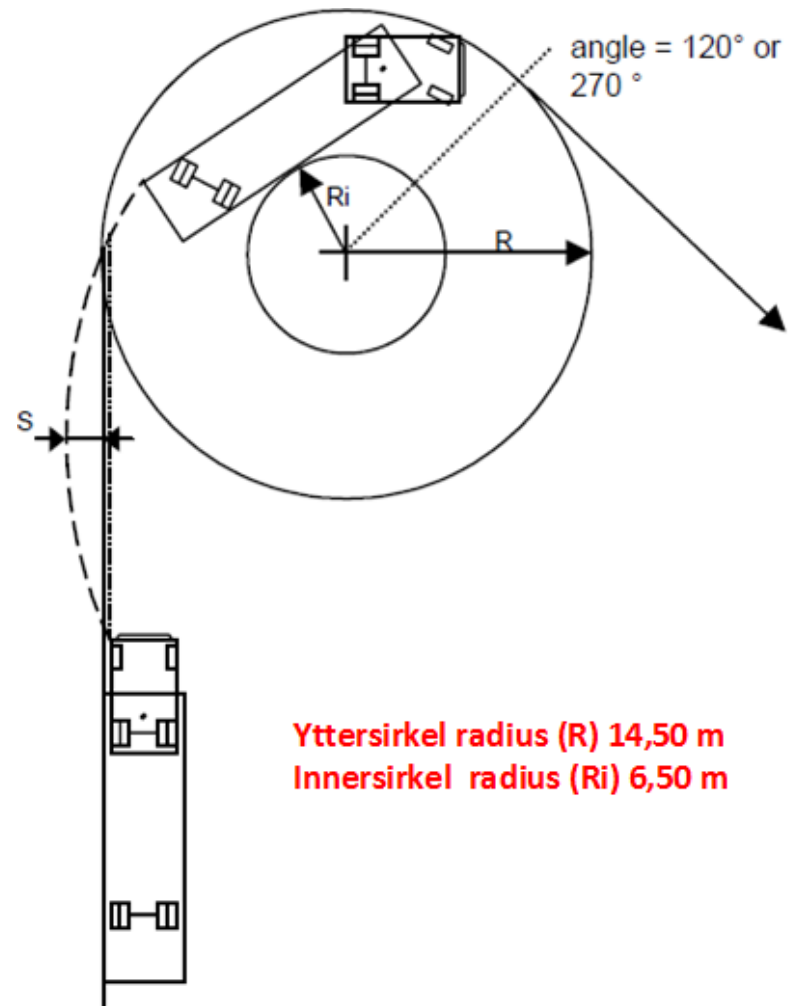

## Dispensasjon uten tidsbegrensning

### Vogntog særlig innrettet for transport av udelbart gods

- Transport av flere kolli ved dispensasjon uten tidsbegrensning?
  - Ved dispensasjon for vekt tillates ikke transport av mer enn ett kolli av gangen.
  - Det tillates likevel at deler demonteres fra hovedkolliet for å redusere transportens høyde og/eller bredde eller bedre sikkerheten

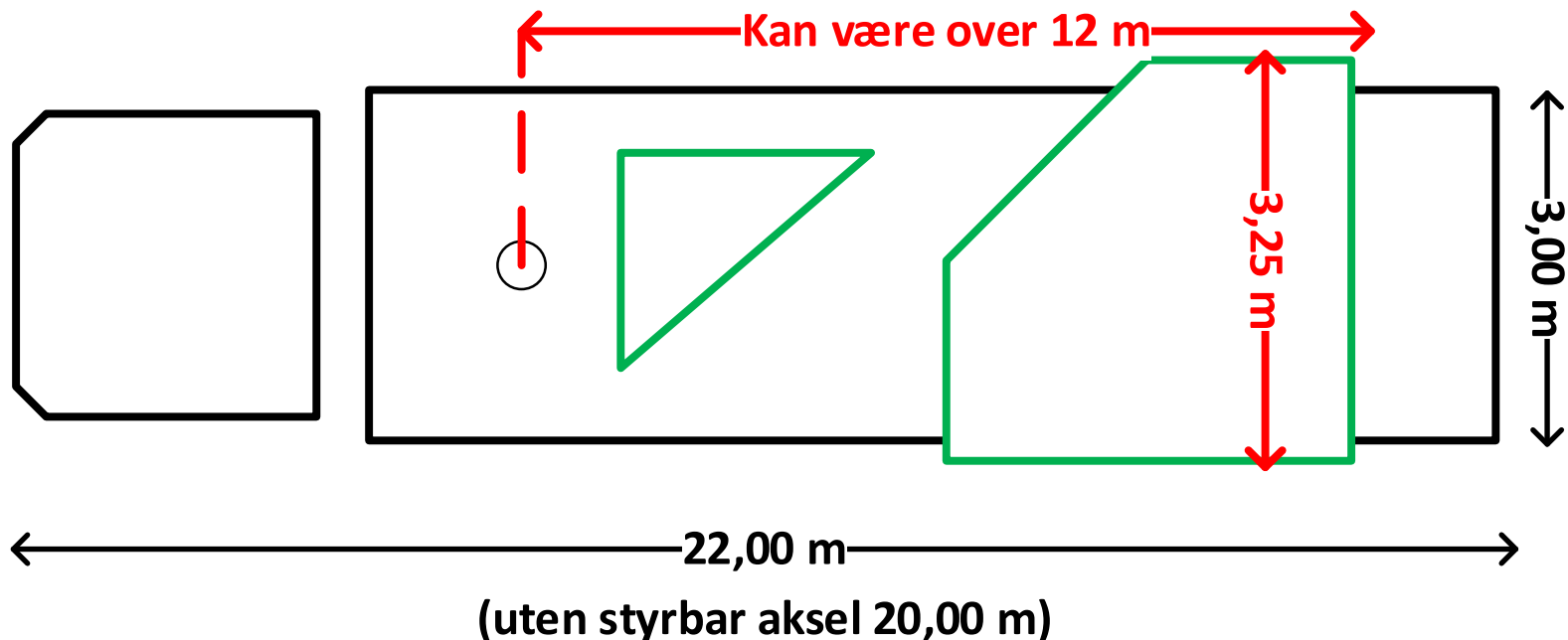



## Dispensasjon uten tidsbegrensning

# Aksellaster

- Hvilke aksellaster det kan gis dispensasjon uten tidsbegrensning for er gitt i forskrift om bruk av kjøretøy § 5–8 nr. 3 bokstav a:

		Veggruppe A			Veggruppe B		
	<i>Akselavstand i meter</i>	<i>Bk10</i>	<i>BkT8</i>	<i>Bk8</i>	<i>Bk10</i>	<i>BkT8</i>	<i>Bk8</i>
Aksellast	–	11	9	9	11	9	9
Aksellast	Drivaksel	12 <sup>1</sup>	9	9	12 <sup>1</sup>	9	9
Boggilast	1,30–1,79 <sup>2</sup>	21 <sup>1</sup>	16	16	20 <sup>1</sup>	14	14
Boggilast	1,20–1,29	20	16	16	19	14	14
Trippelboggilast	1,30–1,79	26 <sup>1</sup>	22	19	24 <sup>1</sup>	19	16
Trippelboggilast	1,20–1,29 <sup>3</sup>	24	22	19	22	19	16
Trippelboggilast	Under 1,20 <sup>3</sup>	22	20	17	20	17	14

1 12 tonn kun på én aksel

2 Begge avstander

3 En eller begge avstander



## Dispensasjon uten tidsbegrensning

# Totalvekter

- Totalvektstabellen står i § 5–8 nr. 3 bokstav c.

Akselavstand i meter	Max totalvekt i tonn				
	Bk10		BkT8	Bk8	Bk6
	<i>50</i>	<i>42</i>	<i>39</i>	<i>31,5</i>	<i>27,5</i>
1,81–2,50	18,2	18,2	18,0	14,5	10,5
2,51–2,60	18,4	18,4	18,0	14,6	10,6
2,61–2,80	18,8	18,8	18,0	14,9	10,9
2,81–3,00	19,3	19,3	18,0	15,2	11,2
...					
15,21–15,40	49,5	41,1	38,6	31,0	27,0
15,41–15,60	50,0	41,4	38,7	31,2	27,2
15,61–15,80	50,0	41,7	38,9	31,3	27,3
15,81–16,00	50,0	42,0	39,0	31,5	27,5



## Dispensasjon uten tidsbegrensning

# Totalvekter

- Totalvekten blir beregnet etter den totale akselavstand og etter de innbyrdes akselavstander i de enkelte akselkombinasjoner slik det fremkommer i totalvektstabellen.
- Totalvekten beregnes ved å gange med:
  - 1,3 for veggruppe A – maksimalt 65 tonn totalvekt
  - 1,2 for veggruppe B – maksimalt 60 tonn totalvekt
- De utregnede verdier for totalvekten forhøyes til nærmeste hele tonn. Aksellasten forhøyes til nærmeste 100 kg.
- Ved større akselavstand enn 16 meter regnes den totalvekten som svarer til 16 meter.
- Akselavstand 16 meter gir verdien 50 tonn i tabellen for veger i Bk10/50 i veggruppe A.  $50 \times 1,3 = 65$  tonn. For Bk10/50 veggruppe B blir regnestykket  $50 \times 1,2 = 60$  tonn.
- Tillatt totalvekt i de forskjellige Bkene og veggruppene skal fremgå av dispensasjonen





## Dispensasjon uten tidsbegrensning

# Flere enn tre etterfølgende aksler

- Lasten av akselkombinasjon med flere enn tre etterfølgende aksler med innbyrdes avstander på 1,20 meter eller mer og av vogntoget som helhet skal hver for seg regnes ut etter de regler om totalvekt som er angitt i bokstav b.
- Dersom de etterfølgende aksler har innbyrdes avstand 1,20 til 1,80 meter, må ingen av aksellastene overstige  $1/3$  av angitt trippelboggilast for vegstrekningens bruksklasse i tabellen i bokstav a.



# Dispensasjon uten tidsbegrensning

## Aksellast og totalvekt

- Det fremgår av dispensasjonen hvilke aksellaster det tillates kjørt med i hver bruksklasse og totalvekt:

### Lovlig totalvekt:

#### Bruksklasse

##### Veggruppe A

BK 10-50	56 000 kg
BK 10-40	52 000 kg
BKT 8-50	- kg
BKT 8-40	49 000 kg

##### Veggruppe B

BK 10-50	55 000 kg
BK 10-40	48 000 kg
BKT 8-50	- kg
BKT 8-40	45 000 kg

### Maks. tillatt<sup>1)</sup>

#### Motorvogn

##### Foran

##### Bak

##### Sum bil

#### Tilhenger

8 000	19 000	27 000	29 000	kg
8 000	19 000	27 000	29 000	kg
-	-	0	-	kg
8 000	16 000	24 000	25 000	kg

8 000	19 000	27 000	28 000	kg
8 000	19 000	27 000	28 000	kg
-	-	0	-	kg
8 000	14 000	22 000	23 000	kg

1) De maksimale vektene som er oppført for motorvogn og tilhenger kan ikke utnyttes fullt ut dersom summen overskrider lovlig totalvekt.



Statens vegvesen



Dispensasjon uten tidsbegrensning

# Spørsmål?



# Forskrift om bruk av kjøretøy § 5–9

## Dispensasjon med tidsbegrensning



## Dispensasjon med tidsbegrensning

### Generelt om dispensasjon med tidsbegrensning

- Ifølge forskrift om bruk av kjøretøy § 5–9 nr. 1:
  - Dispensasjon med tidsbegrensning utstedes for en bestemt vegrute og må vanligvis innhentes for hver tur. Ved særlig tung transport kan det kreves at bruene passeres sentrisk og med fart ikke over 15 km//t. Transporten må følges over bruene av tjenestemann fra Statens vegvesen eller politiet. Transportøren skal kontakte Statens vegvesen eller politiet for å avtale tid for transporten.
- Dispensasjon med tidsbegrensning kan omfatte alt fra én tur langs en fastsatt strekning på et fastsatt tidspunkt til dispensasjon til å trafikkere nærmere bestemte strekninger i et helt år.
- Det kan kreves brufølge, dette avhenger av hvilke veger som skal kjøres
- Avhengig av størrelse og vekt kan det settes en rekke vilkår for transporten



## Dispensasjon med tidsbegrensning

# Mobilkran, betongpumpebil og liftbil

- § 5–9 nr. 2 bokstav a nr. 1 og bokstav b nr. 1
- Dispensasjon med tidsbegrensning kan gis til motorredskap, mobilkran, betongpumpebil og liftbil for veggruppe IKKE for
  - Lengde og bredde inntil det som er tillatt i § 5–8
  - Aksellast og totalvekt inntil slike vekter som gir krav om følge, i praksis vektene som for dispensasjon uten tidsbegrensning
- Kan ikke gis dispensasjon for større vekter og dimensjoner enn dette, motorredskap skal transporteres på maskinhenger, mobilkran skal demontere utstyr
- Egne ikke-forskriftsfestede regler for mobilkranvegnettet, kommer antakelig inn i forskriften fra nyttår



## Dispensasjon med tidsbegrensning for dimensjoner

- Dispensasjon med tidsbegrensning for dimensjoner for transport av udelbart gods – følger av § 5–9 nr. 2 bokstav b pkt. 2 til 4
- Dispensasjon med tidsbegrensning for lengde og bredde kan gis til
  - Kjøretøy og vogntog som omtalt i § 5–7 nr. 2 og 3 for
    - større lengde og bredde enn tillatt etter §§ 5–7 og 5–8 for veggruppe A og B
    - større lengde og bredde enn tillatt etter § 5–4 for veger i veggruppe IKKE
- Ingen fastsatt øvre grense for lengde og bredde, MEN:
  - ved bredde over 4,00 m (3,50 i noen regioner) kreves demontering av deler så langt det er mulig for å komme under 4,00/3,50 meter
  - For regionkryssende transporter kreves normalt alternative transportmidler dersom lengden er over 30 m og/eller bredden over 4,00 m
- Transport av flere udelbare kolli og samlasting er tillatt innenfor nærmere gitte rammer, men bare når transporten ikke overskrider de alminnelig tillatte vektene for vegen



## Dispensasjon med tidsbegrensning

### Dispensasjon med tidsbegrensning for dimensjoner

- § 5–9 nr. 2 bokstav b pkt. 3 og 4 forteller hvilke prinsipper som gjelder for transport av flere udelbare kolli og samlastning av delbart gods ved dispensasjon med tidsbegrensning
  - Pkt. 3 viser til § 5–7 nr. 2 («vogntog særlig innrettet for transport av tungt udelbart gods»)
  - Flere udelbare kolli kan transporteres etter de samme prinsippene for plassering som i § 5–7 nr. 2.
  - I tillegg kan det gis dispensasjon i til to andre typer transport av flere kolli:
    - Flere udelbare kolli som både er for lange og for brede.
    - Ett udelbart kolli sammen med delbart gods som har «logisk sammenheng» med hovedkolliet. Alt tilleggsgods skal spesifiseres i søknaden og på dispdokumentet





## Dispensasjon med tidsbegrensning

### Dispensasjon med tidsbegrensning for dimensjoner

- § 5–9 nr. 2 bokstav b pkt. 3 og 4 forteller hvilke prinsipper som gjelder for transport av flere udelbare kolli og samlastning av delbart gods ved dispensasjon med tidsbegrensning
  - Pkt. 4 viser til § 5–7 nr. 3 («vogntog som uten gods ikke overskrider alminnelig tillatte vekter og dimensjoner»)
  - Flere udelbare kolli og samlastet delbart gods kan transporteres etter de samme prinsipper som i § 5–7 nr. 3
  - Det kan også gis dispensasjon til flere kolli som både er for lange og for brede



## Dispensasjon med tidsbegrensning

# Dispensasjon med tidsbegrensning for vekt

- Dispensasjon for aksellast og totalvekt kan gis til vogntog som omtalt i § 5–8 nr. 2 («vogntog særlig innrettet for transport av tungt udelbart gods») for
  - Større aksellast og totalvekt enn tillatt med dispensasjon uten tidsbegrensning på veger i veggruppe A og B
  - Større aksellast og totalvekt enn alminnelig tillatt på veger i veggruppe IKKE
- Veggruppe A og B
  - Aksellast følger av tabellen i § 5–9 nr. 3
  - Totalvekt beregnes med forholdstall fra § 5–9 nr. 4 og totalvektstabellen i § 5–8 nr. 3
- For kjøring på veggruppe IKKE avgjør dispmyndigheten hvilke aksellaster og totalvekt det skal gis dispensasjon for i hvert enkelt tilfelle, avhengig av hva som finnes av bruer på strekningen



## Dispensasjon med tidsbegrensning

## Dispensasjon med tidsbegrensning for aksellaster

## Aksellasttabell for veggruppe A og B

		Veggruppe A			Veggruppe B		
	<i>Akselavstand i meter</i>	<i>Bk10</i>	<i>BkT8</i>	<i>Bk8</i>	<i>Bk10</i>	<i>BkT8</i>	<i>Bk8</i>
Aksellast	-	12	10	10	12	10	10
Aksellast	Drivaksel	12	10	10	12	10	10
Boggilast	1,30-1,79	21	16	16	21	16	16
Boggilast	1,20-1,29	20	16	16	20	16	16
Trippelboggilast	1,30-1,79 <sup>1</sup>	28	24	23	26	23	20
Trippelboggilast	1,20-1,29 <sup>2</sup>	27	24	23	24	23	20
Trippelboggilast	Under 1,20 <sup>2</sup>	25	22	21	22	21	18
1 Begge avstander 2 En eller begge avstander							



## Dispensasjon med tidsbegrensning

### Dispensasjon med tidsbegrensning for totalvekt

- Totalvekten blir beregnet etter den totale akselavstand og etter de innbyrdes akselavstander i de enkelte akselkombinasjoner slik det fremkommer i totalvektstabellen i § 5–8 nr. 3 bokstav c.
- Totalvekten beregnes ved å gange med:
  - 1,6 for veggruppe A – maksimalt 80 tonn totalvekt
  - 1,3 for veggruppe B – maksimalt 65 tonn totalvekt
- De utregnede verdier for totalvekten forhøyes til nærmeste hele tonn. Aksellasten forhøyes til nærmeste 100 kg. Ved større akselavstand enn 16 meter regnes den totalvekten som svarer til 16 meter.
- Hvilke vekter det konkret er gitt dispensasjon for skal fremgå av dispensasjonen
- Lasten av akselkombinasjon med flere enn tre etterfølgende aksler med større innbyrdes avstander enn 1,20 meter og av vogntoget som helhet skal hver for seg og samlet regnes ut etter de regler om totalvekt som er angitt i nr. 4.
- Dersom de etterfølgende aksler har innbyrdes avstand 1,20–1,80 meter, må ingen av aksellastene overstige 1/3 av angitt trippelboggilast for vegens bruksklasse i tabellen i nr. 3 bokstav a.



## Dispensasjon med tidsbegrensning

### Dispensasjon med tidsbegrensning for totalvekt over 80 t

- Følger i dag ikke av forskriften, men finnes fast praksis for dispensasjon for totalvekt fra 80 til 100 tonn på det såkalte «100-tonnsvegnettet»
  - Aksellaster

Akselavstand i meter		Aksellast t
Aksellast	–	12
Aksellast	Drivaksel	12
Boggilast	1,30 – 1,79	24
Trippelboggilast	1,30 – 1,79	30

- Totalvekter beregnes ved forholdstall 2,0 på totalvektstabellen
  - Blir etter all sannsynlighet forskriftsfestet med virkning fra nyttår, sammen med vegliste for 100-tonnsvegnettet (riksveg)
- Totalvekt over 100 tonn
  - Region øst kan i helt spesielle tilfeller gi dispensasjon for totalvekt over 100 tonn



## Dispensasjon med tidsbegrensning

# Dispensasjon med tidsbegrensning for høyde

- Det gjelder ingen generell høydebegrensning på offentlig veg i Norge, men svært mange tunneler, bruer og underganger er skiltet med skilt 314 Høydegrense. Tunneler mv. med fri høyde minst 4,50 m er ikke skiltet.
- Dispensasjonsmyndigheten følger ikke av forskrift om bruk av kjøretøy, men av skiltforskriften § 28.
- Dispensasjonsmyndigheten avgjør hvilken høyde det skal gis dispensasjon for i hvert enkelt tilfelle og hvilke vilkår som skal settes for passeringen.



## Dispensasjon med tidsbegrensning

# Vilkår for dispensasjonene

- Ved dispensasjon for vekt
  - Dersom nødvendig pga konstatert utilstrekkelig bæreevne eller manglende info om bæreevne, kreves følge over bruer
  - Dersom brufølge kreves skal dette fremgå av dispensasjonen
- I alle tilfeller avgjør dispensasjonsmyndigheten avgjør hvilke vilkår som skal settes for gjennomføring av transporten.
- Disse kan blant annet være:
  - Kjøring om natten
  - Stenging av veg
  - To ledsagerkjøretøy
  - Ledsagelse av politiet
  - Transportøren skal informere VTS om at transporten har startet
  - Transportøren skal informere AMK om at transporten har startet
- Disse vilkårene kommer i tillegg til de faste vilkårene i § 5-11



Statens vegvesen



Dispensasjon med tidsbegrensning

# Spørsmål?





# Forskrift om bruk av kjøretøy § 5–10

## Dispensasjon med tidsbegrensning til særlige transporter



## Dispensasjon med tidsbegrensning til særlige transporter

# 2 husmoduler, 2 båter og biler

- § 5–10 nr. 1 gir dispensasjonsmyndigheten mulighet til å gi dispensasjon til de samme transportene som kan skje uten dispensasjon etter § 5–6 på 19,50-vegene i veggruppe IKKE, og for 2 m mer en alminnelig tillatt på øvrige veger, og for samme bredde som i § 5–6 på øvrige veger.

Gods- og vogntogtype	19,50-veg i veggruppe IKKE	15,00-veg	12,40-veg	Alle veger
To husmoduler på vogntog bestående av motorvogn N2 eller N3 og slep- eller påhengsvogn O3 eller O4	22,00	17,00	14,40	4,20 * (skal være 3,25)
To båter på vogntog bestående av motorvogn N2 eller N3 og slep- eller påhengsvogn O3 eller O4	22,00	17,00	14,40	3,25
Kjøretøy på vogntog bestående av motorvogn N2 eller N3 og slep- eller påhengsvogn O3 eller O4	22,00	17,00	14,40	2,55
Kjøretøy på vogntog bestående av motorvogn N2 eller N3 og semitrailer O3 eller O4	20,00	17,00	14,40	2,55



## Dispensasjon med tidsbegrensning til særlige transporter

# 2 husmoduler, 2 båter og biler

- Vilkårene ellers tilsvarer det som er tillatt uten dispensasjon:
  - Tilhengeren må være O3 eller O4
  - Gods kan stikke ut inntil (1,50 m foran og) 1,50 m bak vogntoget
  - Aksellast, boggilast og totalvekt skal ikke overstige det som er tillatt etter § 5-4 og veglisten for vegen
  - Lengde og bredde uten gods skal ikke overstige det som er tillatt etter § 5-4
  - Motorvogn som skal transportere gods med bredde over 2,55 m skal ha egen bredde minst 2,30 m
- I tillegg skal dispensasjonsmyndigheten fastsette vegruten som skal følges



## Dispensasjon med tidsbegrensning til særlige transportør

# Husmoduler inntil 4,20 m

- I § 5–10 nr. 2 og 3 gis særlige regler om transport av ekstra brede husmoduler.

Gods- og vogntogtype	19,50-veg i veggruppe IKKE	15,00-veg	12,40-veg	Alle veger
§ 5–10 nr. 2				
To husmoduler på vogntog bestående av motorvogn N2 eller N3 og slep- eller påhengsvogn O3 eller O4	22,00	17,00	14,40	4,20
§ 5–10 nr. 3				
Én husmodul på vogntog bestående av motorvogn N2 eller N3 og semitrailer O3 eller O4	Ingen begrensning	17,50	–	4,20
Én husmodul på motorvogn N2 eller N3	12,00	12,00	12,00	4,20

- Dispensasjon for større husmoduler enn dette kan bare gis av Region øst i helt ekstraordinære tilfeller
- Vilkårene i nr. 1 gjelder tilsvarende



## Tømmer i hele stammer

- I § 5–10 nr. 4 er det gitt en særbestemmelse om dispensasjon med tidsbegrensning for transport av tømmer i hele stammer
- Dispensasjon kan gis for lengde inntil 22,00 meter
- Det skal benyttes motorvogn N2 og N3 og uttrekkbar tilhenger O3 og O4 beregnet på transport av langt, udelbart gods. I tillegg gjelder følgende:
  - Avstand fra senter av aksel på tilhenger til godsets bakerste punkt skal ikke overstige 70 % av avstanden fra senter av bakaksel på motorvogn til senter av aksel på tilhenger, for boggiaksel fra og til senter av boggi.
  - Det skal være montert lastbanker på motorvognens og tilhengerens svingkranser
  - Tilhengerens trekkstang skal være teleskopisk og regulerbar. Teleskopet skal kunne låses på sikker måte.
  - Det kan bare gis dispensasjon for lengde. Aksellast og totalvekt skal ikke overstige det som er alminnelig tillatt for vegen iht § 5–4 (altså ikke spesialbestemmelsene om tømmer), og bredden skal være max 2,55 m
  - Ved kjøring uten gods skal lengden være max 19,50 meter



## Tilhengerredskaper

- Tilhengerredskaper er ikke omfattet av bestemmelsene i § 5–7 til 5–19 og må derfor ha dispensasjon med tidsbegrensning for all kjøring på offentlig veg med større vekter og dimensjoner enn tillatt for vegen.
- § 5–10 nr. 6 lar dispensasjonsmyndigheten avgjøre hvilke vekter og dimensjoner det skal gis dispensasjon for i hvert enkelt tilfelle.
- Dispensasjonsmyndigheten avgjør hvilke vilkår som skal settes for dispensasjonen. Fast praksis fra 1. september 2014 er å kreve kjøring skal skje mellom 22.00 og 06.00
- Dette kan likevel fravikes dersom det kan fremlegges dokumentasjon på at det er gjennomført teknisk kontroll av kjøretøyet hvor bremsekraften oppfyller kravet for vanlige tilhengere



Dispensasjon med tidsbegrensning til særlige transporter



**Statens vegvesen**

# Spørsmål?



# Forskrift om bruk av kjøretøy §§ 5-11, 5-12 og 3-4

## Krav til lange og brede transportere





## Krav til lange og brede transporter

### Oversikt

- Forskrift om bruk av kjøretøy § 5-11
  - Krav til alle lange og brede transportertransporter som ikke krever ledsagelse (nr. 1)
  - Nr. 2 og 3 – Innslagspunkt for krav om ledsagelse (nr. 2)
  - Nr. 4 – Krav ved gjennomføring av ledsagelse (nr. 3)
- Forskrift om bruk av kjøretøy § 3-4
  - Merking av utstikkende gods (nr. 1 og 2)
  - Merking av lang/bred/tung transport (nr. 6)
- Forskrift om bruk av kjøretøy § 5-12
  - Kolonnekjøring
- §§ 5-11 og 5-12 gjelder **all kjøring** iht §§ 5-6 til 5-10, mens § 3-4 gjelder alle transporter



## Krav til lange og brede transporter

# Transporter uten ledsagelse

- For alle transporter hvor lengden er mer enn 2 m mer enn alminnelig tillatt eller bredden er over 2,60 m gjelder
  - Begrensninger i tillatt tidsrom
    - Helger, utfartsdager og helligdager, hvor kjøring bare er tillatt dersom politiet har gitt **skriftlig tillatelse**
    - Rushtid dersom «stor rushtidstrafikk»
    - «Fortrinnsvis» i dagslys
  - Krav om gul varselampe



## Krav til lange og brede transporter

# Innslagspunkt for ledsagelse

- § 5–11 nr. 2 Transport av udelbart gods
  - Lengde mer enn 6 m over det som er tillatt for vegen, og alltid når lengden er over 23,50 m, eller
  - Bredden er over 3,00 m, eller
  - Kjøringen med lengde mellom 20,00 og 22,00 m uten dispensasjon hvis sporingskravet ikke er oppfylt
- 
- § 5–11 nr. 3 Mobilkran, betongpumpebil og liftbil
  - Bredden er over 3,00 m, eller
  - Bredden er over 2,75 m og lengden er over 16,00 m, eller
  - Lengden er over 18,00 m uavhengig av bredde



## Krav til lange og brede transporter

### Vilkår for transporter som trenger ledsagelse

- Transporter uten dispensasjon skal ha én ledsagerbil. For transporter med dispensasjon fremgår antall av dispensasjonen
- Transportøren er ansvarlig for å skaffe ledsagerbil(er).
- Ledsagerbilen
  - kan ha tillatt totalvekt inntil 4 500 kg
  - skal ikke ha tilhenger og
  - skal med førstehjelpsutstyr, brannslukker, lykt, stoppspak og vernevest egnet for formålet
- Alle kjøretøy som deltar i transporten skal ha samband. Det er transportøren som er ansvarlig for dette.
- Transportøren er ansvarlig for å sørge for at alle politidistrikter transporten skal gå igjennom er klar over at transporten kommer, slik at de kan ta stilling til om de ønsker å følge/overvåke transporten



## Krav til lange og brede transporter

### Merking av utstikkende gods og av lang/bred tung transport

- Gods skal merkes dersom det stikker ut
  - Foran kjøretøyet
  - Mer enn 1 m bak kjøretøyet
  - Mer enn 15 cm på siden av kjøretøyet
- Merking foran og bak skal være merket ytterst med en rød og hvit anordning som er nærmere beskrevet i § 3-4 nr. 3, og i mørke og usiktbart vær skal utstikkende gods ha rød lykt som beskrevet samme sted.
- Merking av gods som stikker ut på sidene skal være merket foran og bak med skråstilte, røde og gule fluoriserende striper som beskrevet i § 3-4 nr. 2. I mørke og usiktbart vær skal det merkes med hvite lykter forover og røde lykter bakover som beskrevet samme sted.



## Krav til lange og brede transporter

### Merking av utstikkende gods og av lang/bred tung transport

- Transporter som er mer enn 6 m lenger enn alminnelig tillatt eller mer enn 3,00 m bred, skal være merket «Lang last», «Bred last» eller eventuelt «Tung last». Det samme gjelder ledsagerkjøretøy.
- Merkingen skal være godt synlig både forfra og bakfra
- Kan være enten
  - Rødt og hvitt, og svakt lysende eller belyst under kjøring i mørke og usiktbart vær
  - Digitalt (dioder) med hvite eller gule lys, plassert slik at det ikke virker blendende og ikke kommer i konflikt med kjøretøyets øvrige lys



## Krav til lange og brede transporter

# Kolonnekjøring

### § 5–15 Kolonnekjøring

Når transporten ikke overskrider alminnelig tillatte vekter, kan ledsagelse utføres i kolonne. Følgende gjelder:

- Max 3 motorvogner eller vogntog i kolonne, ikke inkludert ledsagerkjøretøy
- Minimum være en time mellom hver kolonne
- Tillatt mellom kl. 2200 og 0600. Politiet kan i særlige tilfeller gi tillatelse til kolonnekjøring utenfor dette tidsrommet. Unntakene skal være skriftlige.
- Kolonnen skal ha ledsagerkjøretøy foran og bak. Ledsagerkjøretøy skal ha gulblink, varselskilt som fastsatt i § 3–4 nr. 6 og varselskilt «kolonne».
- Når transporten ikke følges av politiet, skal alle kjøretøy i kolonnen, medregnet ledsagerkjøretøy, ha internt radiosamband.
- En kolonneleder skal sørge for å slippe frem andre kjørende så snart forholdene tillater det.



Krav til lange og brede transportter

# Spørsmål?





Statens vegvesen

# Kort om vinterdekk



**Statens vegvesen**

Takk for  
oppmerksomheten